

NOTICE D'INSTALLATION

Kit de motorisation volet roulant ZF54 Filaire 20N.m



VERSION 6-00 FR

2, rue des Métiers
21110 – Genlis
Tél. : (33) 03 80 38 90 60
<https://slidup.fr>

Sommaire :

Table des matières

1. Caractéristiques techniques	3
2. Contenu du kit	3
3. Montage	4
4. Fixation des attaches tablier	6
5. Branchement moteur et réglage des limites de fin de course	6

1. Caractéristiques techniques

Ce produit permet d'automatiser l'ouverture et la fermeture de volet roulant. Il est conçu pour un usage domestique ou professionnel.

Informations générales

Référence	W0002760 – Filaire 20Nm
Désignation	Kit motorisation filaire volet roulant 20N.m
Technologie	Entraînement par moteur
Dimensions	Largeur minimum de 920mm, maximum 2400mm (RENO) Largeur minimum de 960mm, maximum 2400mm (TRADI)
Masse d'un tablier (maximum)	30 kg
Course	Réglage manuel des fins de course haute / basse



2. Contenu du kit



N°	Désignation	Quantité
1	Tube acier ZF54 standard L1,5m	1
2	Tube Aluminium ZF54 L1m	1
3	Attache souple pour lame de 8mm	4
4	Embout opposé manœuvre + support (Kit TRADI)	1
5	Embout opposé manœuvre + roulement (Kit RENO)	1
6	Moteur filaire 20Nm	1
6	Support moteur « STARHEAD »	1
7	Sachet notice + vis	1

3. Montage

Choix de l'embout

<p>Volet roulant installé dans un coffret traditionnel en bois ou PVC déjà existant Kit TRADI (N°4)</p>	<p>Volet roulant type rénovation, spécifique à une pose en neuf dans un « coffret extérieur » Kit RENO (N°5)</p>
	

Fixation des supports moteur et tube

Après avoir choisi le type d'embout utilisé pour votre installation, procéder à la mise en place des support aux extrémités,



*version TRADI ici

EQUERRE NON FOURNIES DANS LE KIT

Préparation et recoupe des tubes

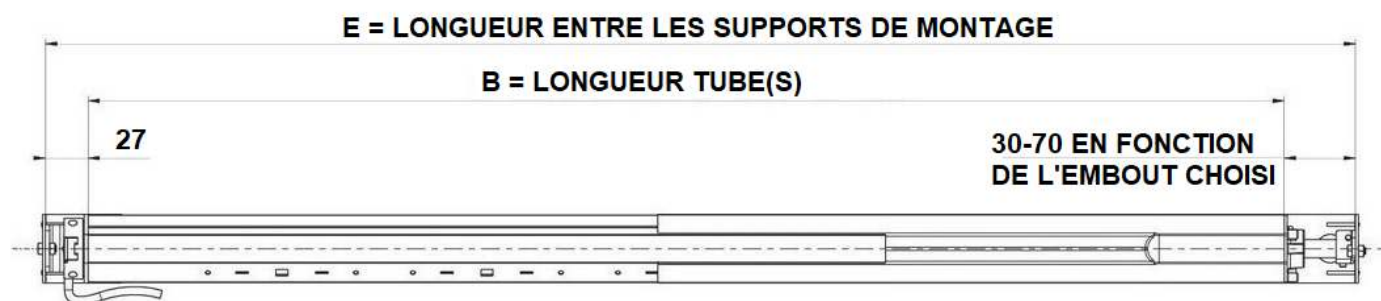

Une fois la dimension **E** mesurée sur l'installation, recouper les tube acier et Alu ZF54 à la dimension souhaité en fonction de l'embout de tube choisi (TRADI ou RENO).

Attention à bien vous assurer de la dimension finale avant de recouper les tubes.

Assemblage et fixation des différents tubes

Insérer le tube Aluminium N°2 dans le tube acier N°1 (avec moteur),



Le tube Aluminium N°2 doit être inséré sur 200mm minimum dans le tube acier N°1

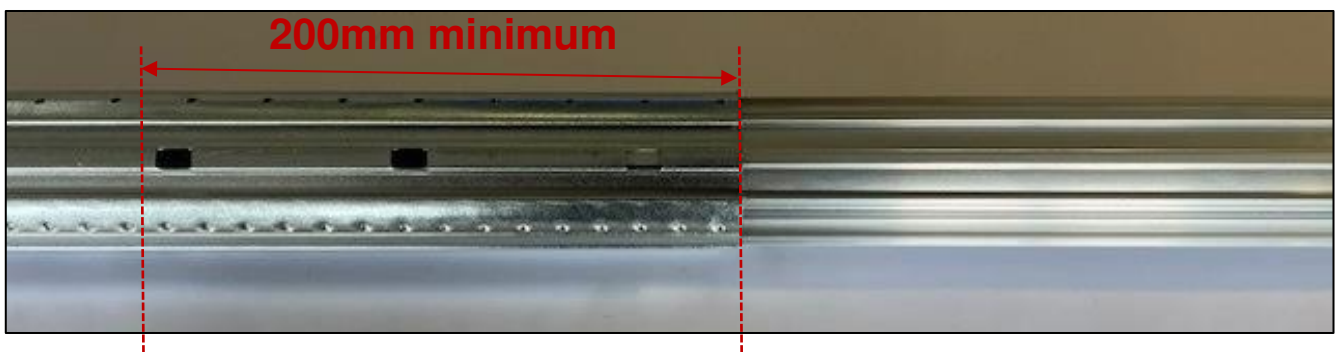

Fixer les 2 tubes entre eux à l'aide de l'une des vis auto-perceuses fournies.

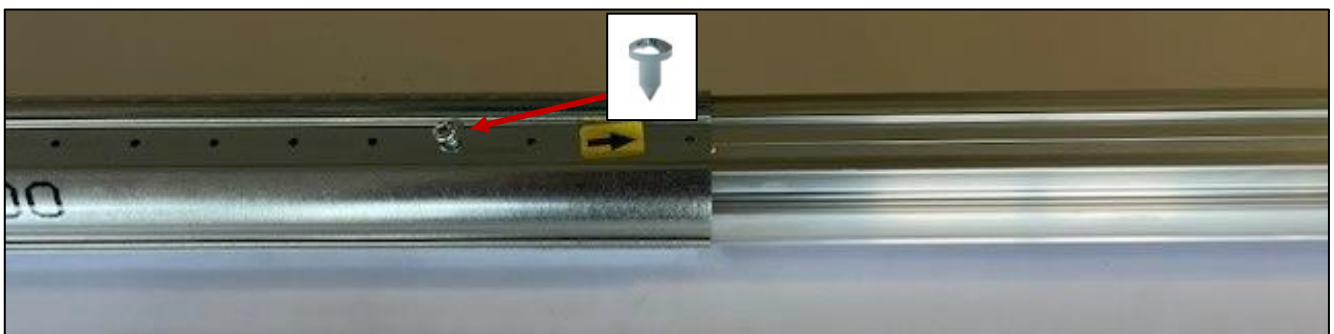

Mise en place de l'embout côté opposé au moteur

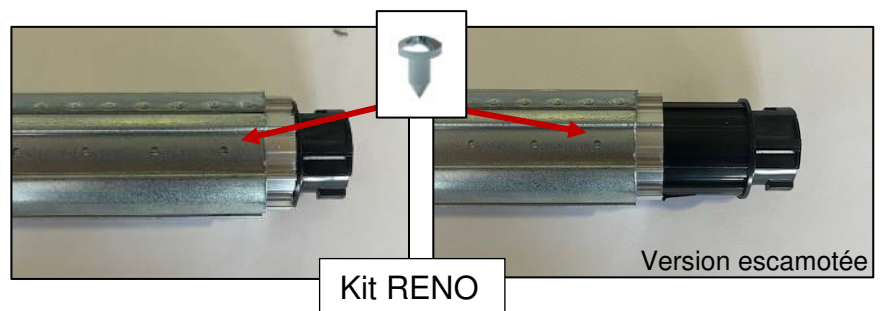
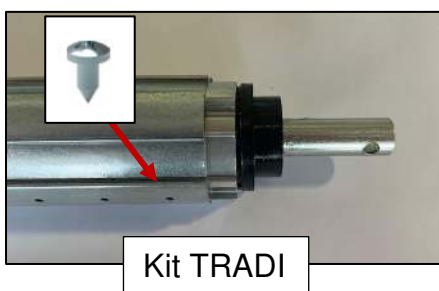

Après avoir réglé la position de l'embout (mise en place de l'ensemble sur les supports pour validation), fixer celui-ci à l'aide de l'une des vis fournies.

4. Fixation des attaches tablier

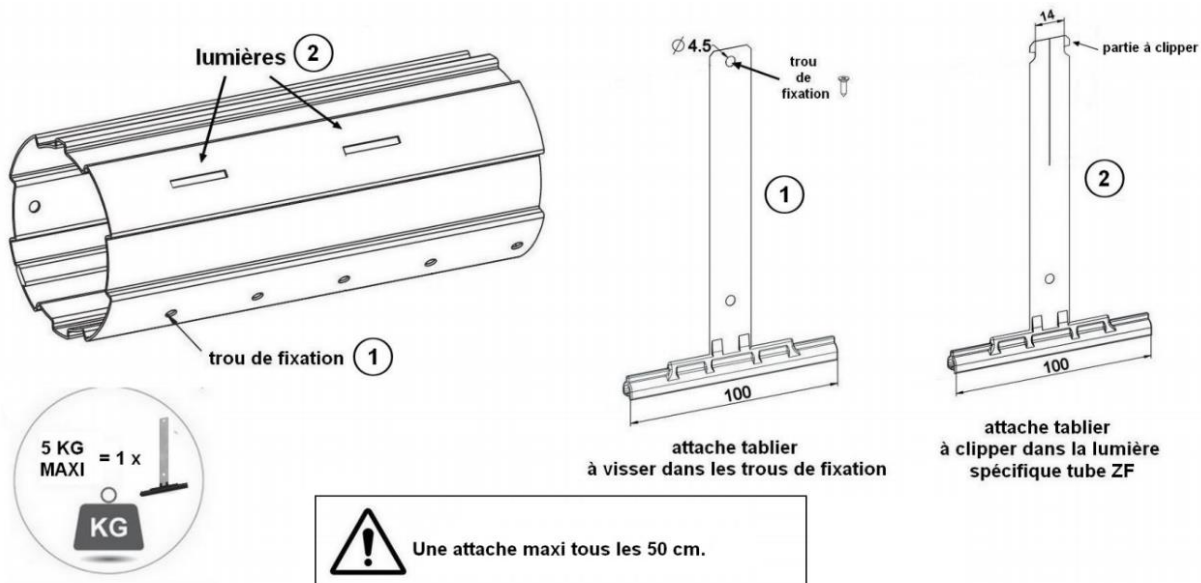

5. Branchement moteur et réglage des limites de fin de course

Se référer à la notice du moteur fournie dans le kit



