

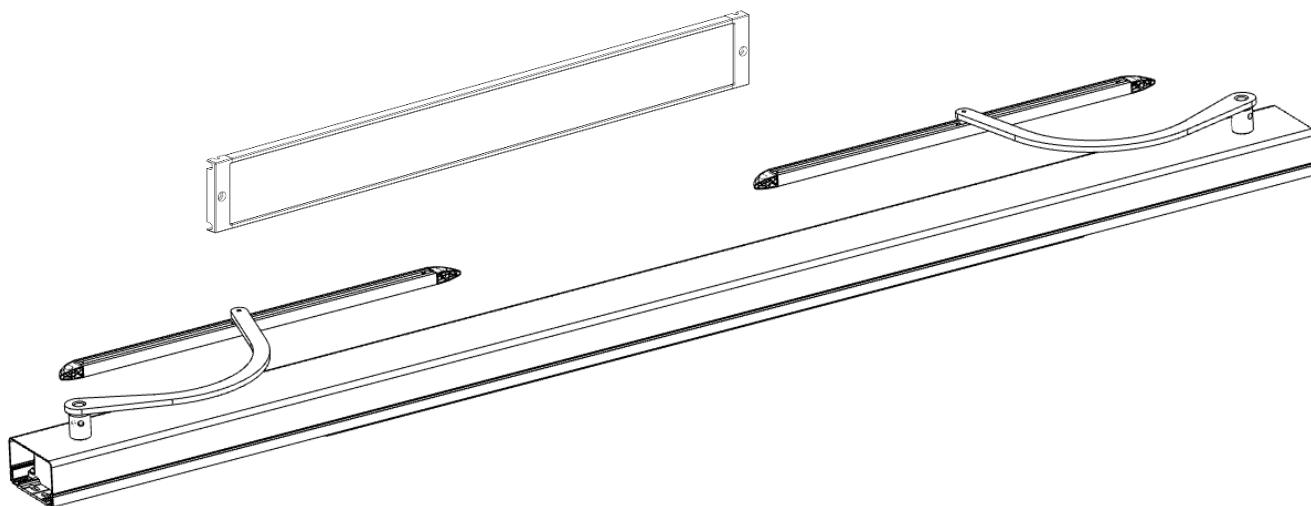

NOTICE DE POSE ET MISE EN SERVICE MOTORISATION DE VOLET

WINEO SOLAR



SERVICE COMMERCIAL

Contact : motorisation@mansion.com

MANTION SAS
7 Rue Gay Lussac
25000 Besançon
Tél : (33) 03 81 50 56 77

SUPPORT TECHNIQUE

Contact : support@mansion-smt.fr

MANTION SMT
2 rue des Métiers
21110 Genlis
Tél : (33) 03 80 37 10 55



CERTIFICAT DE GARANTIE – MISE EN GARDE

Instructions importantes de sécurité. Il est important pour la sécurité des personnes de suivre ces instructions ; Conserver ces instructions.

Le produit WINEO Solar est exclusivement réservé à l'ouverture et à la fermeture de volets battants. Toutes autres utilisations dépassant le cadre de cette notice ne sauraient être conformes à l'emploi prévu. Le constructeur ou le fournisseur ne saurait être tenu responsable des dommages résultants d'une telle utilisation. L'utilisateur serait seul responsable et assumerait seul les risques éventuels liés à une utilisation incorrecte du produit.

Cet appareil peut être utilisé par des enfants âgés d'au moins 8 ans et par des personnes ayant des capacités physiques, sensorielles ou mentales réduites ou dénuées d'expérience ou de connaissance, s'ils (si elles) sont correctement surveillé(e)s ou si des instructions relatives à l'utilisation de l'appareil en toute sécurité leur ont été données et si les risques encourus ont été appréhendés.

L'installation, la maintenance des composants et le remplacement de la batterie doivent être fait par un professionnel qualifié ou agréé par MANTION. Pour le remplacement de la batterie, se référer à la notice de celle-ci.

Cette motorisation doit être mise en service par des personnes informées des dangers relatifs au courant, au perçage et possédant les qualifications requises pour intervenir sur des installations domestiques, selon les règles de l'art.

Si l'un des fils électrique de cet appareil est endommagé, il doit être remplacé par le fabricant, son service après-vente ou une personne de qualification similaire afin d'éviter tout danger.

Suivre toutes les instructions car une installation incorrecte peut entraîner des blessures, ou une dégradation prématurée du produit. Il convient de respecter les étapes de montage et d'observer les instructions de service en tenant compte des règles de sécurité.

Avant d'installer la motorisation, vérifier que la partie entraînée est en bon état mécanique, ainsi que l'intégralité du produit WINEO Solar, et la capacité de la structure à porter le produit WINEO Solar dans sa globalité.

L'installation électrique doit être effectuée selon les normes nationales en vigueur, ainsi que pour toutes les obligations prévues par la loi ou/et par toutes les obligations en vigueur, prévues à cet effet.
(Compatibilité électrique : tension, fréquence, indiquée sur le produit et celle du réseau électrique utilisé.)

Vérifier fréquemment l'installation pour déceler tout mauvais équilibrage ou tout signe d'usure ou de détérioration. Ne pas utiliser l'appareil si une réparation ou un réglage est nécessaire.

Ne procéder à aucune modification ou montage d'éléments supplémentaires sur l'appareil susceptible de se répercuter sur la sécurité sans avoir l'autorisation écrite de MANTION.

Attention particulièrement aux coincements de vos doigts lors de l'utilisation de l'appareil. Tout manquement à ces règles de sécurité, et les dommages éventuels qui en résulteraient sont entièrement à la charge de l'utilisateur.

Le produit doit être stocké dans un endroit clos et sec, à une température de 0 °C à +45 °C. Lors de la mise en œuvre, l'installateur doit tenir compte des consignes de prévention des accidents et des normes en vigueur dans le pays.

Ne pas plonger dans l'eau ou asperger le produit.
Ne pas jeter au feu ou mettre en contact avec une flamme ou une source de chaleur.
Ne pas utiliser de produits ménagers, chimiques pour le nettoyage. Utiliser exclusivement une éponge humide et du savon.
Ne pas jeter dans la nature les emballages, veuillez les traiter selon les normes en vigueur dans le pays. Tenir les produits, les dispositifs et la documentation en dehors de la portée des enfants.

Ne pas laisser les enfants jouer avec les dispositifs de commande fixes. Mettre les dispositifs de télécommande hors de portée des enfants.

Lors de l'utilisation d'un interrupteur sans verrouillage, s'assurer que les autres personnes sont tenues à distance.

COMMANDE RADIO :

L'utilisation de la télécommande radio n'est autorisée que dans le cas où une perturbation dans l'émetteur ou récepteur ne présente aucun danger pour les personnes ou les animaux, ou si la prévention de tels dangers est assurée par des dispositions annexes.

L'utilisateur de commande radio ne bénéficie d'aucune protection contre le parasitage engendré par les autres installations de télécommunications et appareils télécommandés. Si des parasitages importants se produisaient contacter l'organisme en charge de mesurer les interférences radio (radiorepérage).

Ne pas utiliser l'émetteur radio en des lieux sensibles sur le plan des transmissions radio (aéroports, hôpitaux) ou seulement après avoir pris toutes les assurances nécessaires.

La commande à distance des battants peut présenter des risques et de ce fait elle doit être utilisée en respectant les points suivants :

1. Veiller à ce qu'aucun objet ou personne ne se trouve dans la zone de mouvement des battants.
2. Commander le mouvement uniquement lorsqu'un contrôle visuel direct est possible.

La commande radio n'est pas un jouet, ne pas laisser les enfants jouer avec. Veiller à la mettre hors de portée des enfants ou animaux.

CONDITIONS D'APPLICATION DE LA GARANTIE

Le produit WINEO Solar bénéficie d'une garantie de 2 (deux) ans à compter de la date de livraison du produit.

La garantie est limitée, selon le choix de MANTION, soit au remplacement soit à la réparation des produits que MANTION reconnaît défectueux, à condition que :

Après obtention de l'autorisation écrite de MANTION pour le retour des produits, ces produits soient retournés à MANTION sans délais avec les détails du défaut et la copie de la facture de l'installateur/distributeur indiquant la date de l'installation.

Les produits aient été stockés, installés, maintenus et utilisés conformément aux instructions et Spécifications de MANTION.

La garantie est strictement limitée aux dispositions du présent Article et toute autre garantie ou responsabilité, incluant les pertes de profitabilité ou dommages résultants directement ou indirectement de la vente ou de l'utilisation des produits, est exclue.

MANTION ne peut en aucun cas être responsable des conditions d'installation du produit.

La responsabilité de MANTION ne pourra, en tout état de cause être engagée que pour le produit WINEO Solar. La garantie ne s'applique pas en cas de surtension ou court-circuit lié par exemple à des erreurs de raccordement, à des conditions climatiques telles que la foudre... La garantie ne s'applique pas à l'usure normale.

RECYCLAGE DE L'APPAREIL



Conformément à la directive européenne 2002/96/CE relative aux déchets d'équipements électriques et électroniques et sa mise en vigueur conformément aux législations nationales, ce logo signifie qu'il ne faut pas jeter les appareils hors d'usage avec les ordures ménagères. Les substances dangereuses qu'ils sont susceptibles de contenir peuvent nuire à la santé et à l'environnement. Faites reprendre ces appareils par votre distributeur ou utilisez les moyens de collecte sélective mis à votre disposition par votre commune.

TABLE DES MATIERES

1.	CARACTERISTIQUES TECHNIQUES	5
1.1	COTES A VERIFIER	6
1.2	LISTE MATERIEL POUR LA POSE :	6
1.3	CONTENU DU KIT DEUX VANTAUX	7
1.4	CONTENU DU KIT UN VANTAIL	7
2.	AVANT POSE	8
2.1	MODIFICATION DES ARRETS DE VOLET	8
2.2	MODIFICATION DE LA QUINCAILLERIE	8
2.3	CONTROLE DE LA ROTATION DES VOLETS	8
3.	INSTALLATION DES MOTORISATIONS	9
3.1	PANNEAU SOLAIRE	9
3.2	KIT MOTORISATION 2 VANTAUX	10
3.2.1	Préparation	10
3.2.2	Procédure de d'installation	11
3.3	MONTAGE MOTORISATION 1 VANTAIL	15
3.3.1	Préparation	15
3.3.2	Montage du moteur 1 Vantail, baie INFERIEUR à 580 mm	16
3.3.3	Montage du moteur 1 Vantail, baie SUPERIEURE à 580 mm	18
3.4	ASSEMBLAGE ET UTILISATION DES BRAS DEBRAYABLES	21
3.5	MONTAGE DU RAIL DE GUIDAGE	22
4.	SCHEMA RACCORDEMENT ELECTRIQUE	24
5.	PROCEDURE D'APPAIRAGE RADIO	25
5.1	SPECIFICATIONS RADIO	25
5.2	MISE EN ŒUVRE	25
5.3	APPAIRAGE D'UNE TELECOMMANDE	25
5.4	SUPPRESSION D'UNE TELECOMMANDE	26
5.5	RETOUR USINE	26
6.	MISE EN SERVICE	27
7.	UTILISATION DE LA TELECOMMANDE RADIO	28
7.1	FONCTIONNEMENT STANDARD DE LA TELECOMMANDE	28
7.2	MODE MASTER	28
7.2.1	– Niveau 1 : Appairage d'une nouvelle télécommande radio et apprentissage butée	28
7.2.2	– Niveau 2 : Réglage cycle moteur	28
8.	MONTAGE FINAL	29
9.	DIAGNOSTIQUE SONORE	31
10.	DIAGNOSTIQUE NIVEAU 1	32

1. CARACTERISTIQUES TECHNIQUES

Le produit WINEO Solar permet d'automatiser l'ouverture et la fermeture de volets battants (un ou deux vantaux). Il est conçu pour un usage domestique.

Ce produit est uniquement conçu pour l'installation sous linteau.

Largeur minimale/vantail	0,40 m *
Largeur maximale/vantail	0.8 m *
Surface maximale/vantail	1.6 m ² *
Poids maximal par vantail	50 Kg
Puissance Max	30 W
Tension d'alimentation	12V DC
Couple moteur	55 Nm max
Indice de protection	IP24 (avec carter monté)
Type de fin de course	Dynamique (arrêt sur obstacle)
Temps d'ouverture Temps de fermeture	13 s 16 s
Vitesse moteur	2,9 Tr/mn
Température d'utilisation	-20/+60 °C
Fréquence radio	433.92 MHz
Puissance en veille	<2 W
Coloris**	Blanc RAL 9010 ou Brun RAL 8019

* pour toutes autres dimensions, nous consulter.

** pour toutes autres couleurs, nous consulter.

NB : L'ensemble des données du tableau sont à titre indicatif, dépendant des conditions particulières (vent, état des gonds) et ne constitue pas un engagement ferme de la part de MANTION.

 En période de vent excessif, nous vous recommandons de ne pas actionner le WINEO Solar sous risque de détérioration des volets ainsi que l'appareil.



Montage en Linteau **OK**

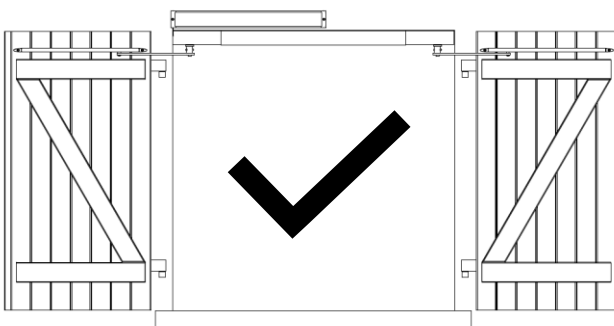

Montage en Tablette **NON PRECONISE**

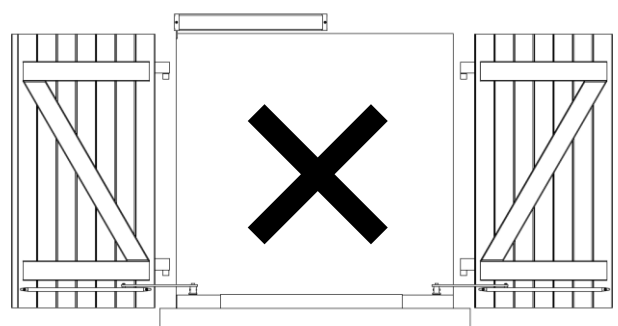

1.1 COTES A VERIFIER

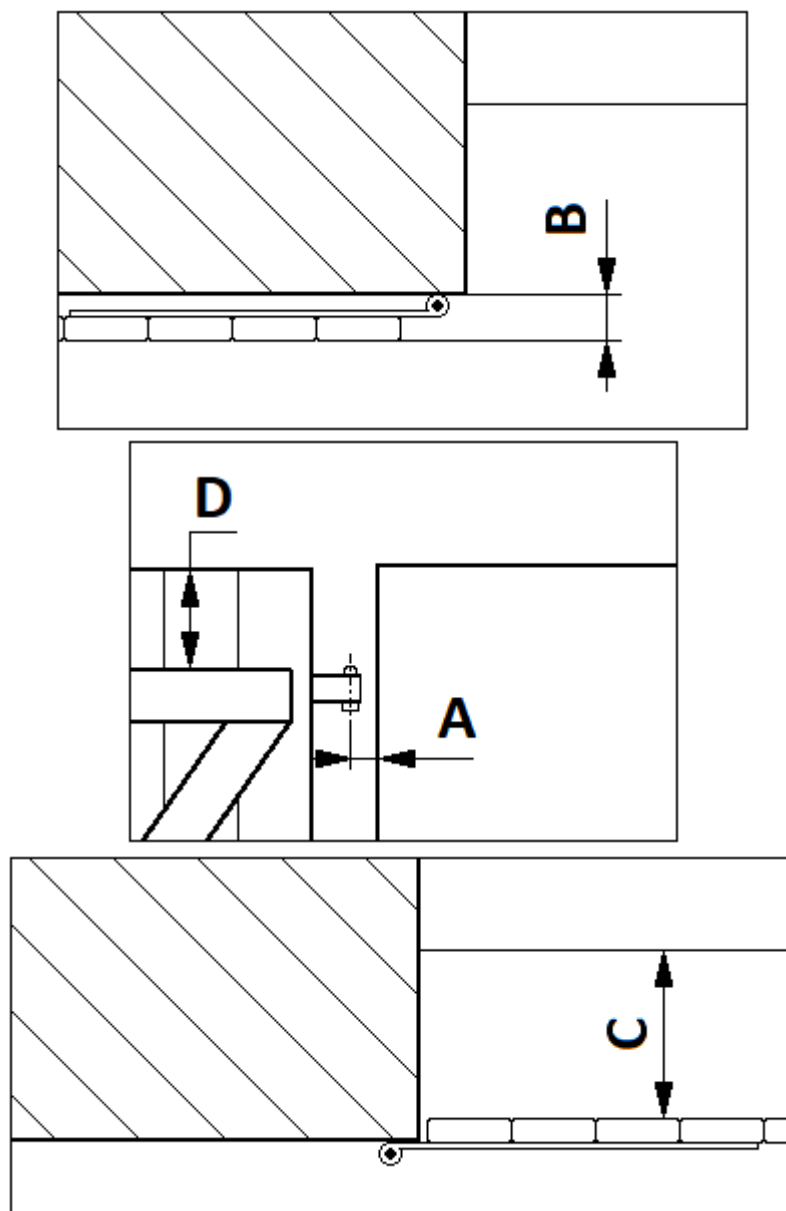

Cote A : Distance encadrement /axe du gond (selon type de bras, voir abaque).

Cote B : Distance mur/extérieur volet (selon type de bras, voir abaque).

Cote C : Distance entre la fenêtre et le volet fermé (selon type de bras, voir abaque).

Cote D : Distance mini sur le haut du volet = 90 mm min si présence d'une écharpe horizontale.
70 mm min si pas d'écharpe horizontale.

1.2 LISTE MATERIEL POUR LA POSE :

- A : 1 crayon
- B : 1 marteau
- C : 1 tournevis pozidrive N°1
- D : 1 perceuse + 1 foret béton de 6 mm
- E : 1 niveau
- F : 1 clé 6 pans de 2.5 fournie
- G : 1 Clé Torx tx 30

1.3 CONTENU DU KIT DEUX VANTAUX

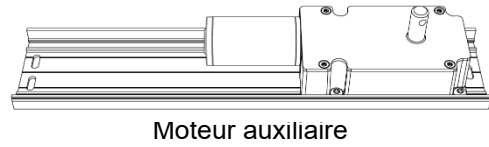
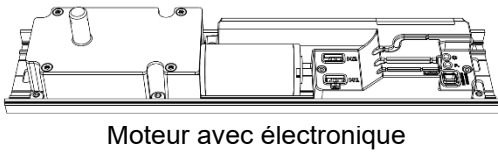
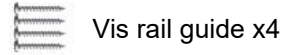
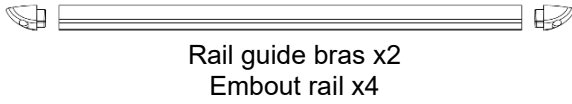
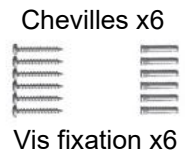
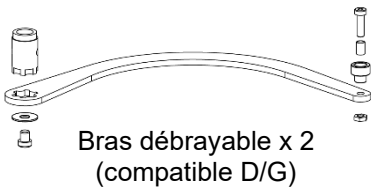

Capot de finition

Forêt perçage capot

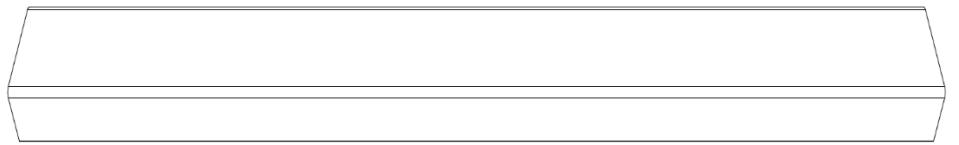

Panneau solaire

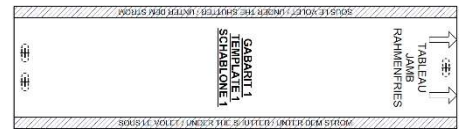

1.4 CONTENU DU KIT UN VANTAIL

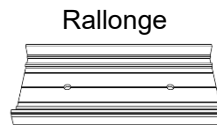
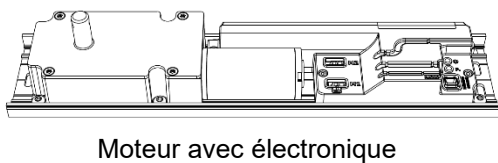
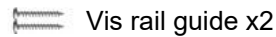
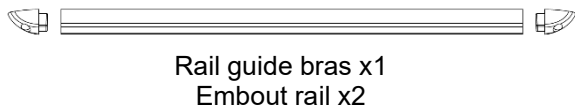
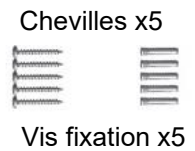
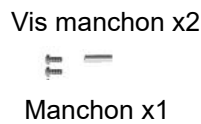
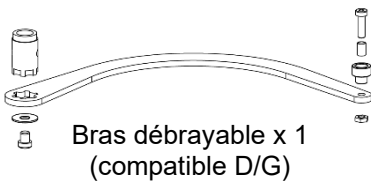

Forêt perçage capot



Capot de finition

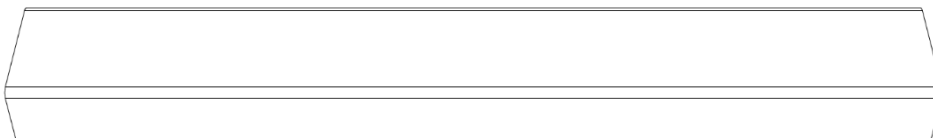

Panneau solaire



Gabarit de perçage x 2

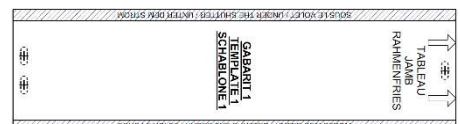

2. AVANT POSE

2.1 MODIFICATION DES ARRETS DE VOLET.

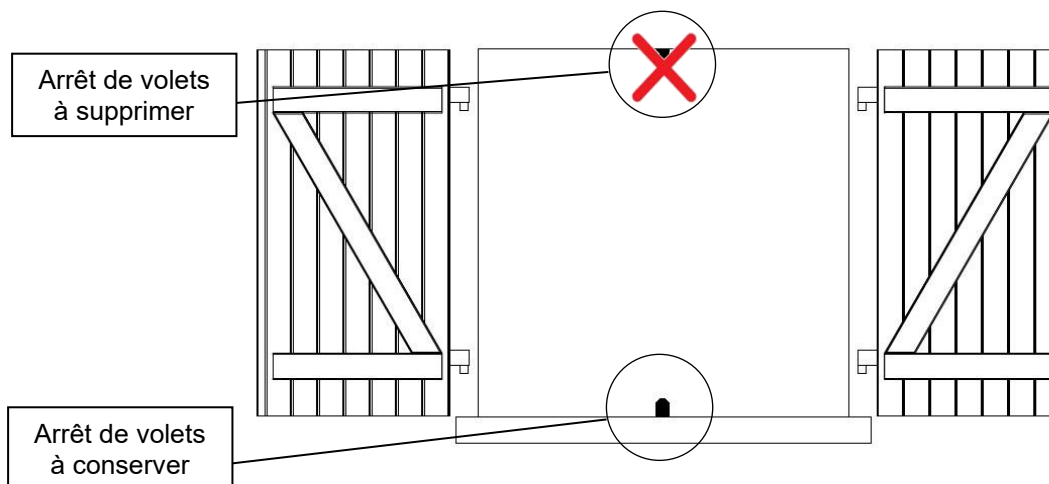

La présence de l'arrêt de volet bas est indispensable pour le bon fonctionnement du produit.

2.2 MODIFICATION DE LA QUINCAILLERIE.

En cas de présence d'espagnolette dégager la partie supérieure pour laisser le passage au produit.

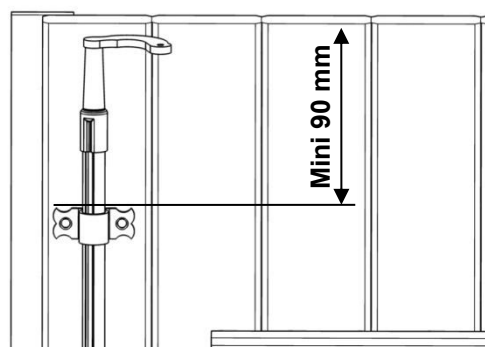

2.3 CONTROLE DE LA ROTATION DES VOILETS.

Les volets doivent se manœuvrer sans point dur et sans effort car cela peut altérer le bon fonctionnement du WINEO Solar.

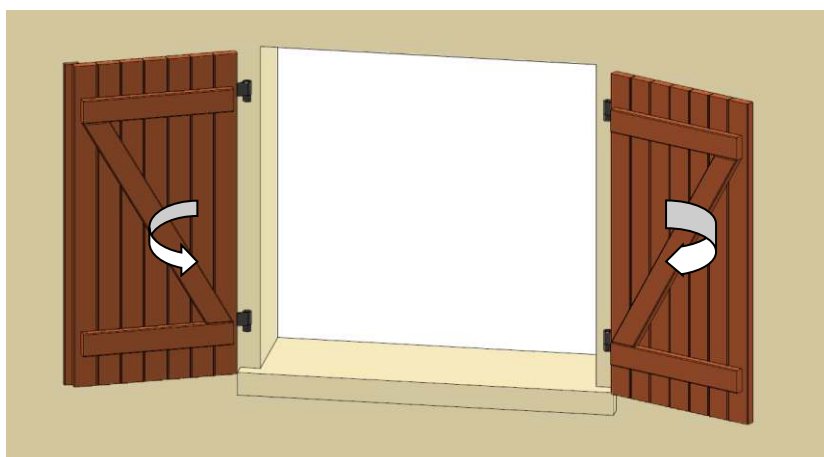

3. INSTALLATION DES MOTORISATIONS

Selon la configuration, se reporter aux instructions de montage :

Montage 2 vantaux

p09

Montage 1 vantail

p14

3.1 PANNEAU SOLAIRE

Le panneau solaire doit être installé en nu de façade, sans obstacle. Le panneau solaire doit être exposer le plus possible à la lumière directe du soleil.

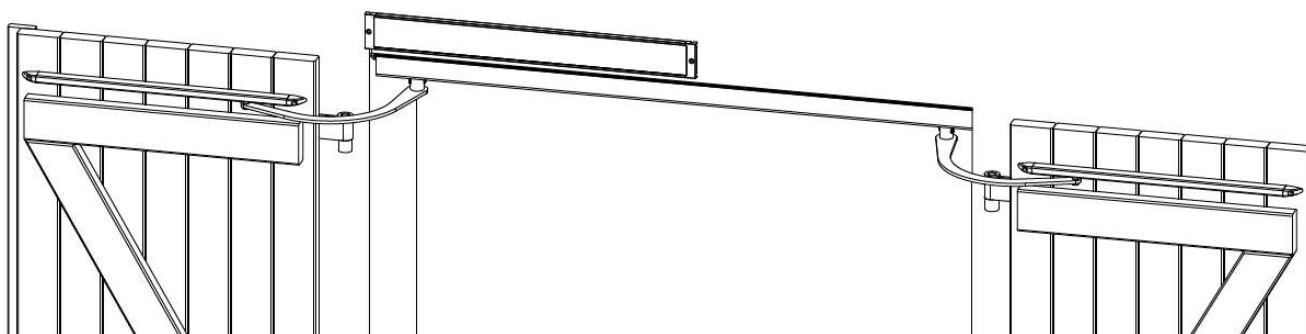

La fixation du panneau solaire doit se faire sur surface plane afin de ne pas déformer le panneau solaire lors de la fixation.

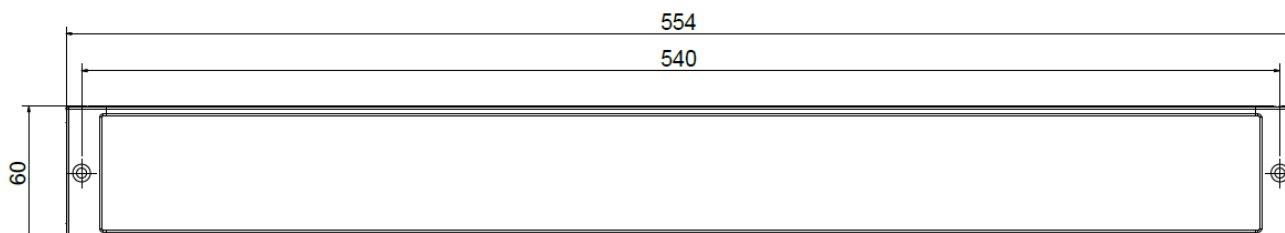

3.2 KIT MOTORISATION 2 VANTAUX

3.2.1 PREPARATION

Repérage des moteurs

Le battant avec recouvrement (avec battue) est le premier à s'ouvrir.

De série, le WINEO Solar est préparé pour des volets avec une battue à gauche (**vue de l'extérieur**) comme décrit sur la figure ci-dessous. Le moteur avec électronique se place de ce côté, c'est à dire à gauche vue de l'extérieur.

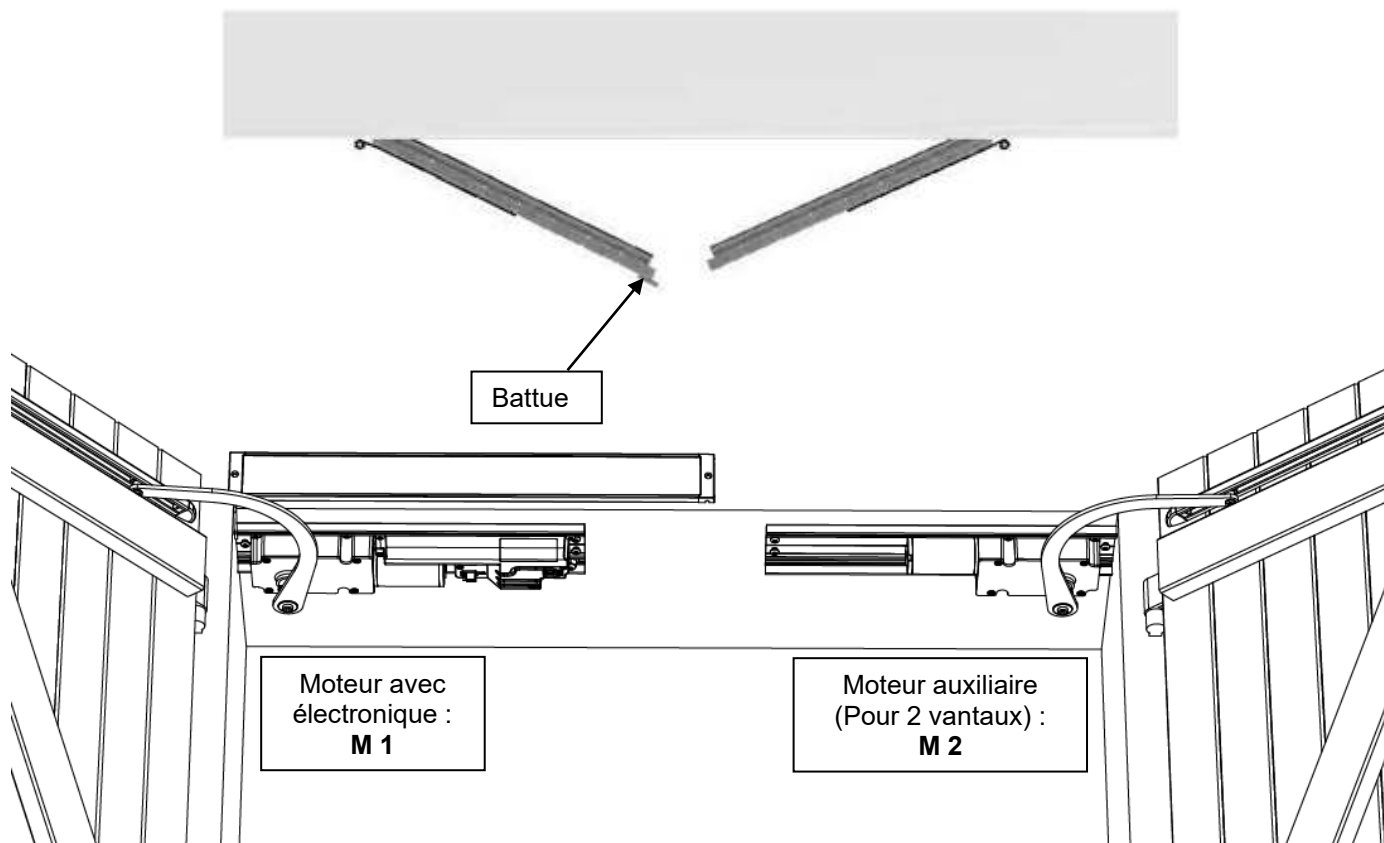

Remarque : Une inversion de sens et de position des moteurs est possible par la télécommande. (voir Ch7.2 « Mode Master »)

3.2.2 PROCEDURE DE D'INSTALLATION

Utilisation du gabarit de perçage

Marquage 1, 2 et 3 : Perçages des trous pour les profilés des moteurs à gauche ou à droite.

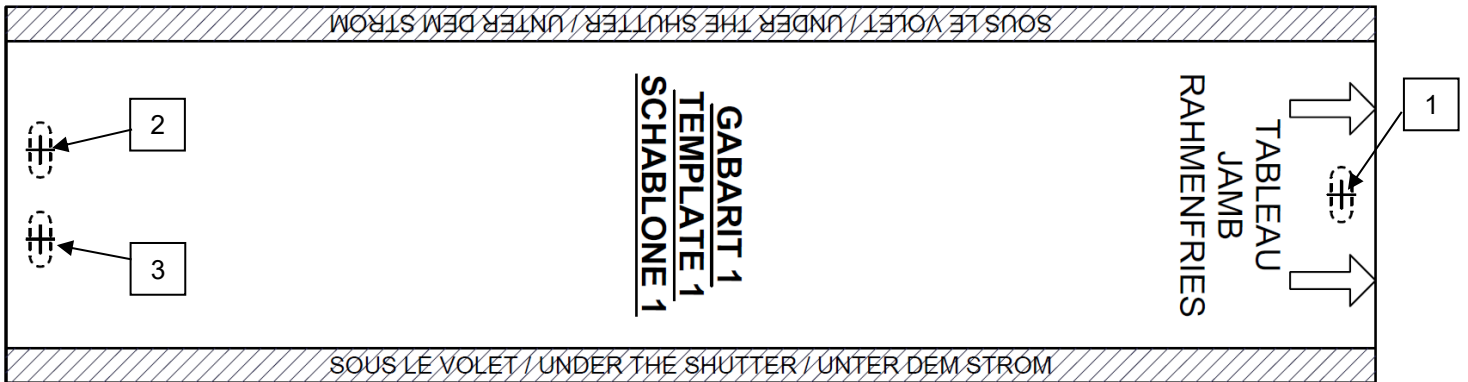

Montage

Introduire et aligner le gabarit sur le volet et le mettre en contact du mur.

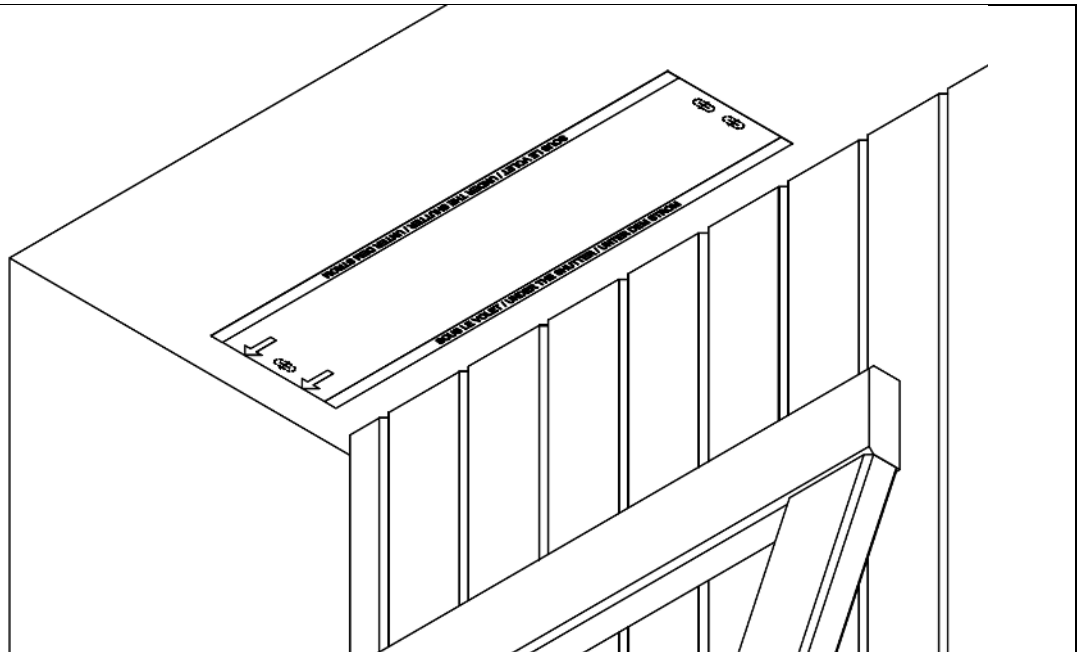

Une fois positionné, tracer les points de perçage 1, 2 et 3.

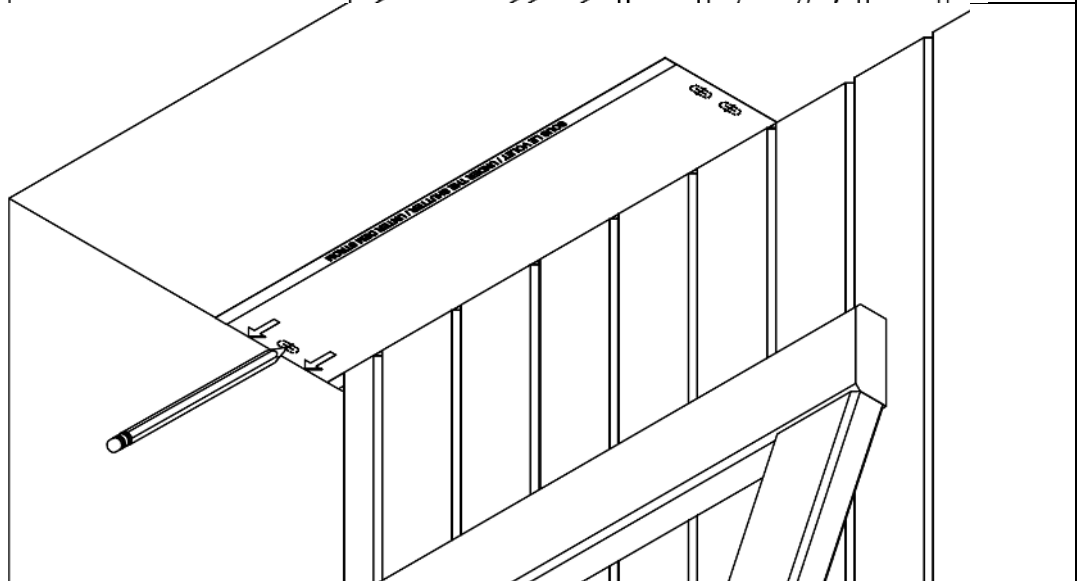

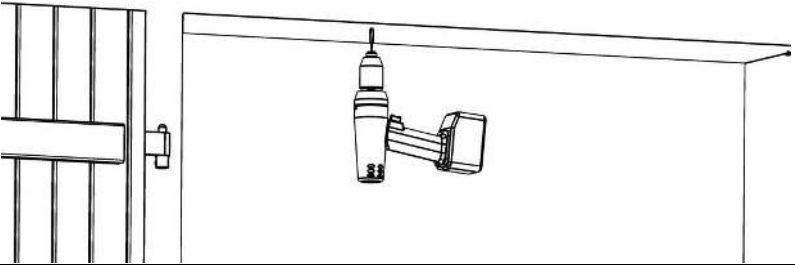
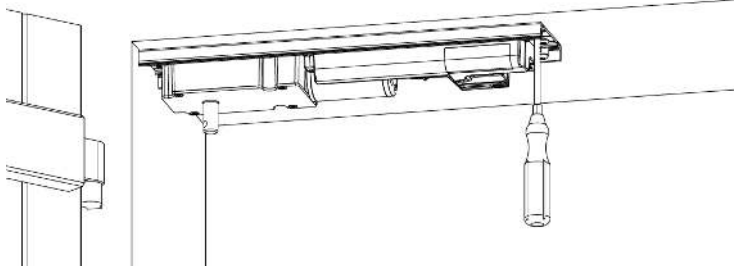
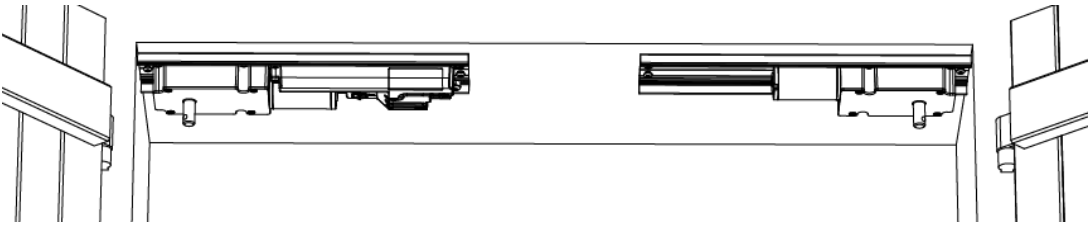
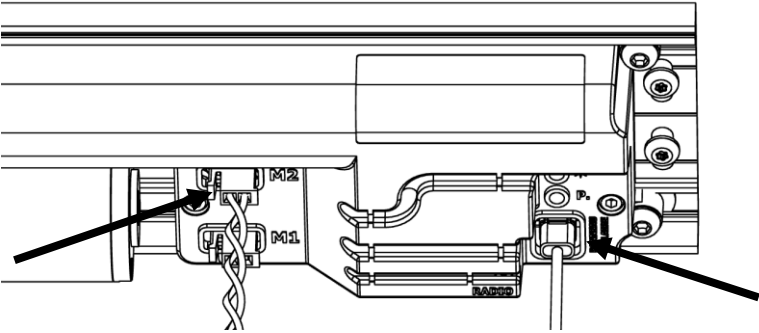
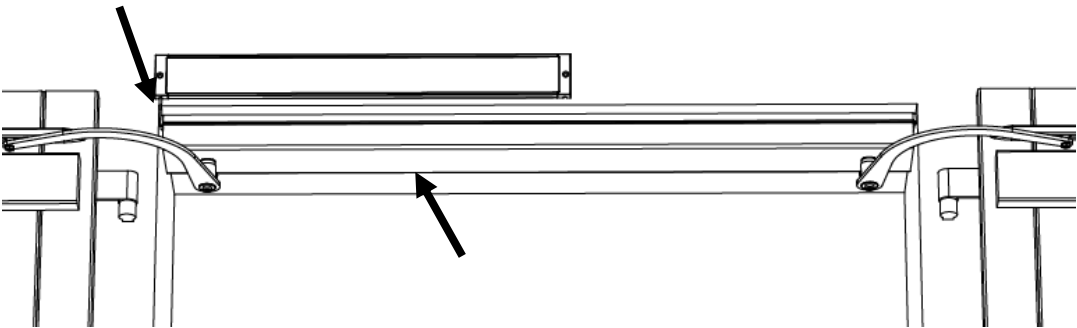
<p>Faire la même opération sur le deuxième volet. Percer les trous $\varnothing 6$ et insérer les chevilles.</p>	
<p>Fixer les platines motorisées sans bloquer les vis.</p>	
<p>Contrôler l'alignement des 2 motorisations avant de bloquer toutes les vis.</p>	
<p>Raccorder le moteur M2 sur le boîtier électronique à l'aide de la rallonge fournie, et connecter le panneau solaire.</p>	
<p>Fixer le capot moteur.</p> <p>Attention lors de la mise en place des carter à ne pas « pincer » les rallonges moteur ou le câble du panneau solaire.</p>	

Réglages des moteurs pour les cas particuliers :

Rappel : le battant avec recouvrement (avec battue) est le premier à s'ouvrir.

De série, le WINEO Solar est préparé pour des volets avec une battue à **gauche** (vue de l'extérieur), et le moteur avec électronique se place à gauche (vue de l'extérieur).

- **Battue à droite avec M1 installé à gauche :**

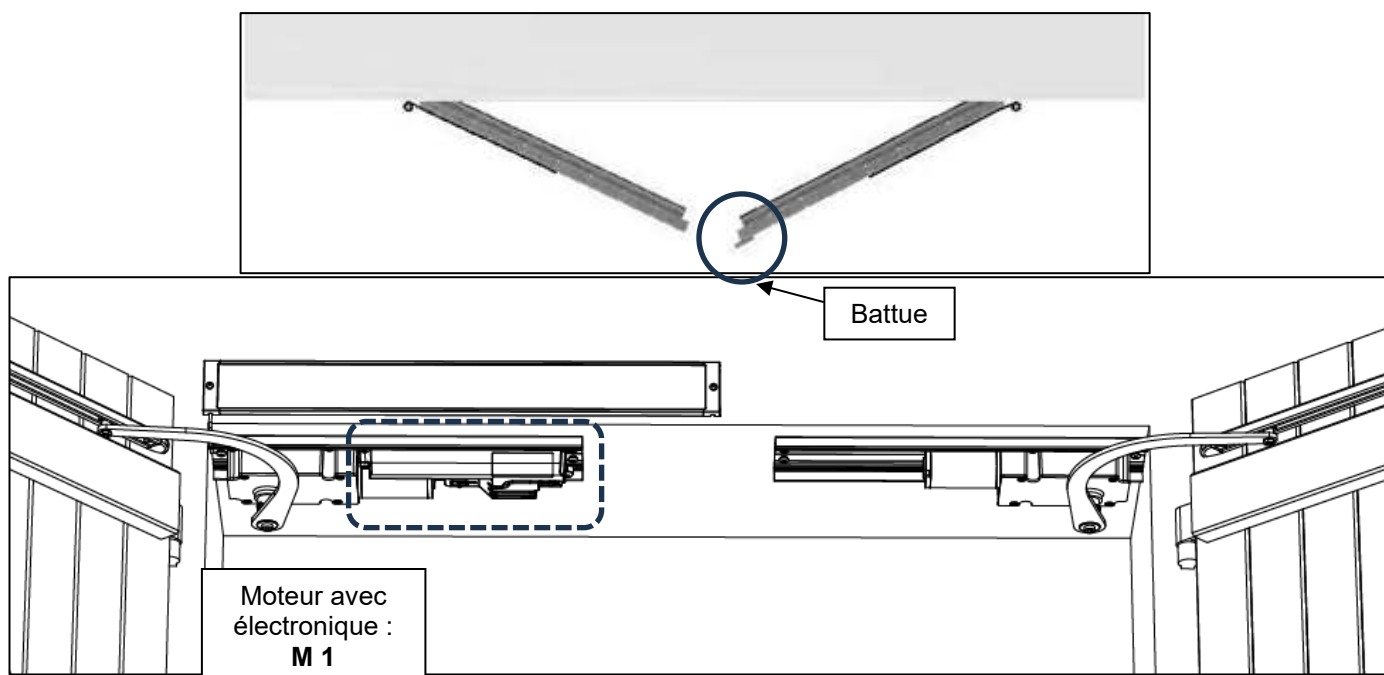

A l'aide de la télécommande et en utilisant le mode master (voir Ch7.2 « Mode Master »), **inverser M1 et M2**

- **Battue à droite avec M1 installé à droite :**

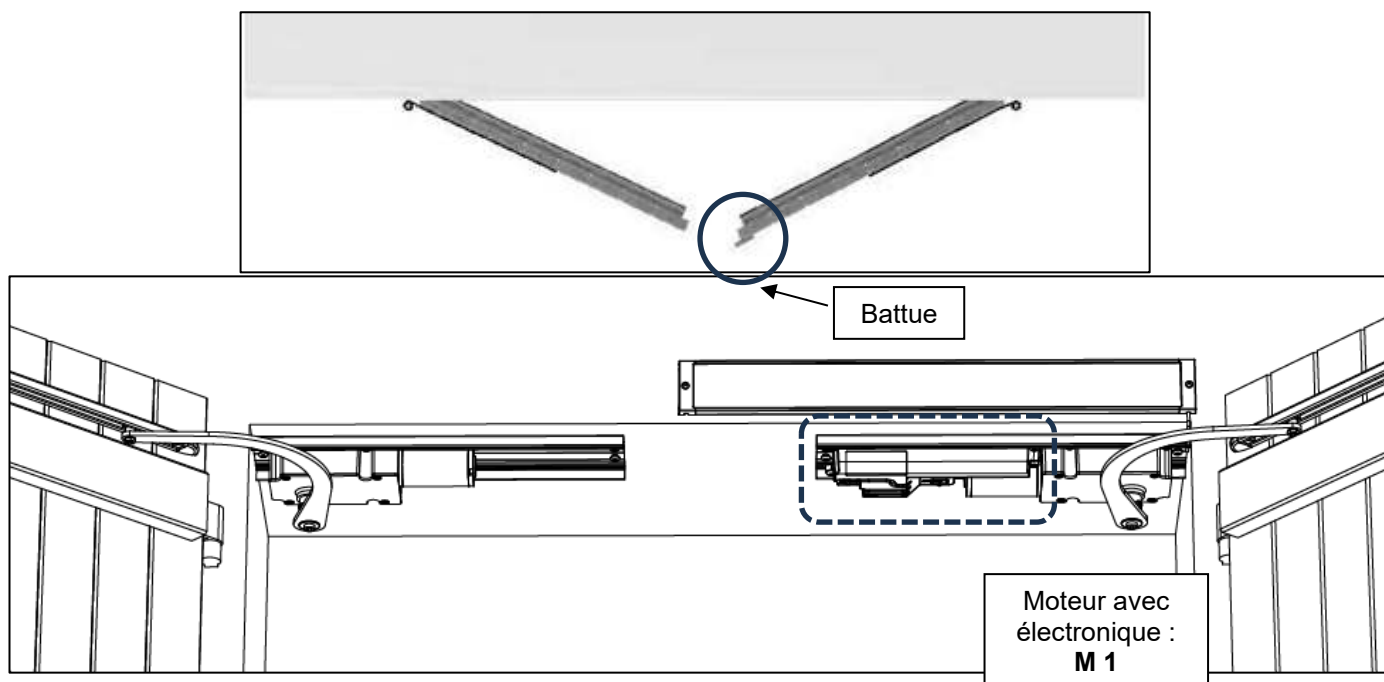

A l'aide de la télécommande et en utilisant le mode master (voir Ch7.2 « Mode Master »), **inverser le sens de rotation des moteurs**

- **Battue à gauche avec M1 installé à droite :**

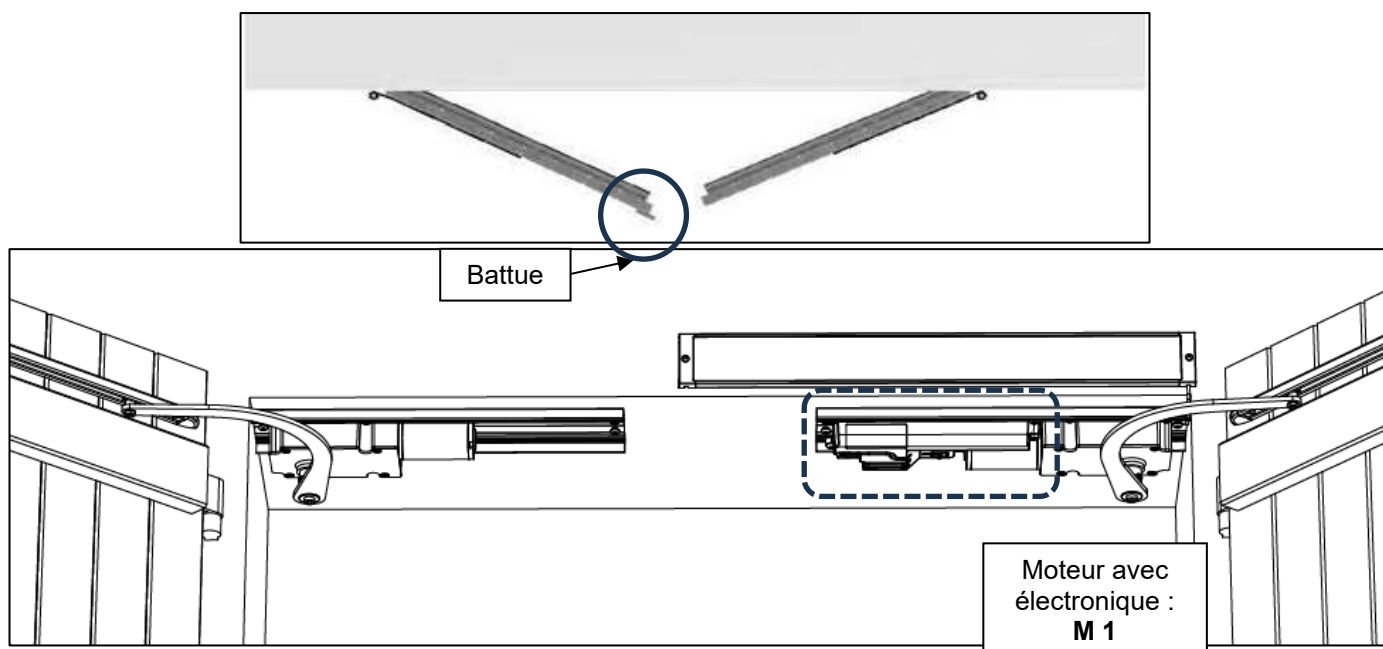

A l'aide de la télécommande et en utilisant le mode master (voir Ch7.2 « Mode Master »),
inverser le sens de rotation des moteurs ET inverser les moteur M1 et M2

3.3 MONTAGE MOTORISATION 1 VANTAIL

3.3.1 PREPARATION

Repérage du moteur

De série, le WINEO Solar est préparé pour des volets avec un gond à gauche (**vue de l'extérieur**) comme décrit sur la figure ci-dessous. Le moteur avec électronique se place de ce côté, c'est à dire à gauche vue de l'extérieur.

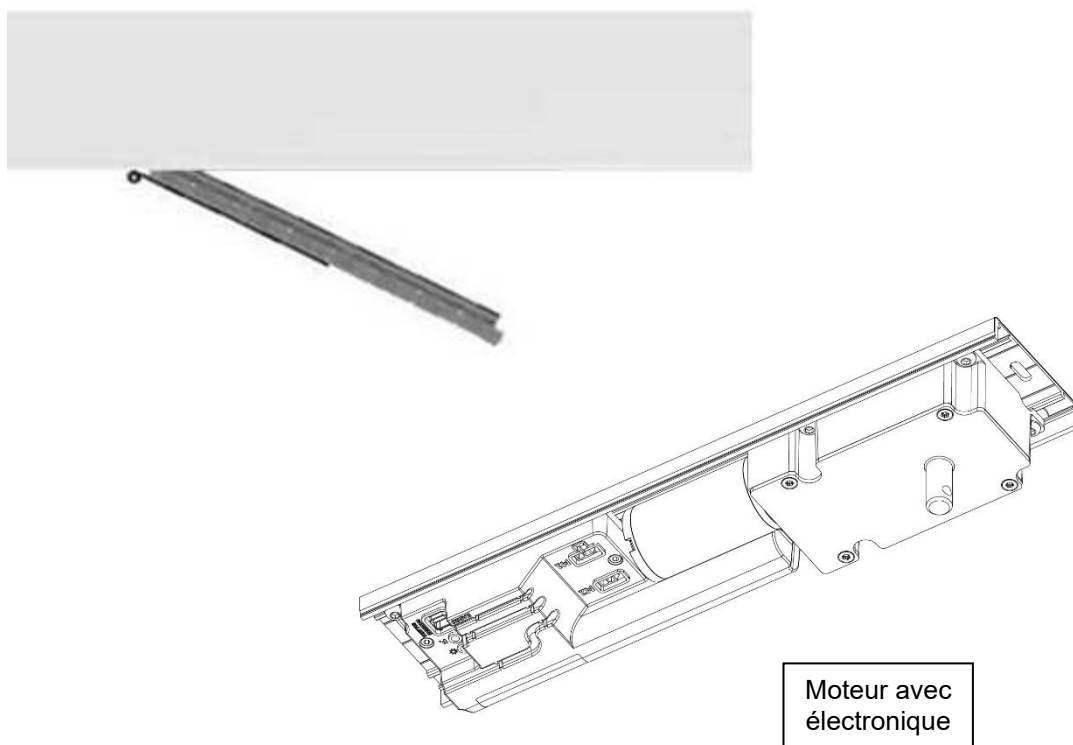

Remarque : si le gond du volet est à droite (**vue de l'extérieur**), il faut inverser le sens de fonctionnement du moteur. A l'aide de la télécommande et en utilisant le mode master (voir Ch7.2 « Mode Master »), **inverser le sens de rotation des moteurs.**

3.3.2 MONTAGE DU MOTEUR 1 VANTAIL, BAIE INFERIEUR A 580 MM

Utilisation du gabarit de perçage

Marquage 1, 2 et 3 : Perçages des trous pour les profilés des moteurs à gauche ou à droite.

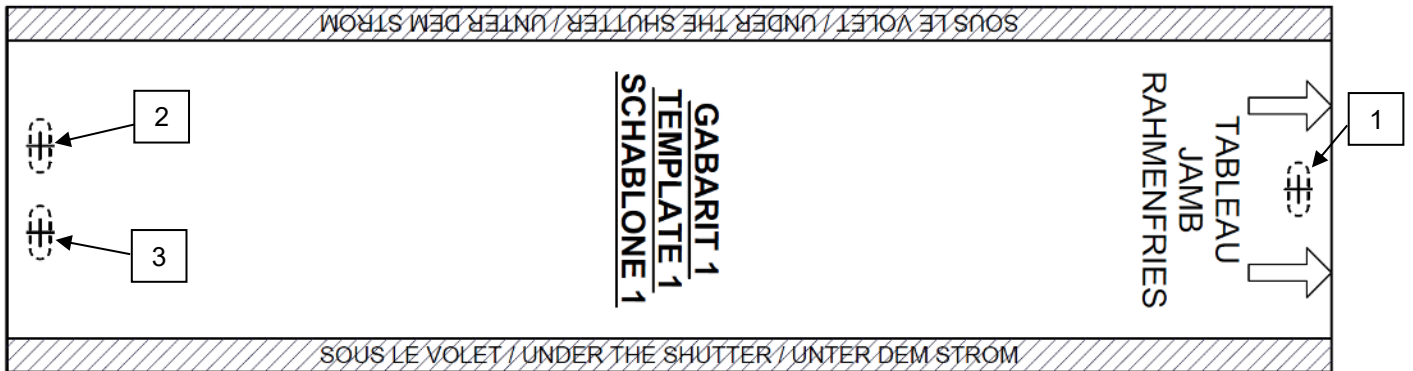

Montage

Introduire et aligner le gabarit sur le volet et le mettre en contact du mur.

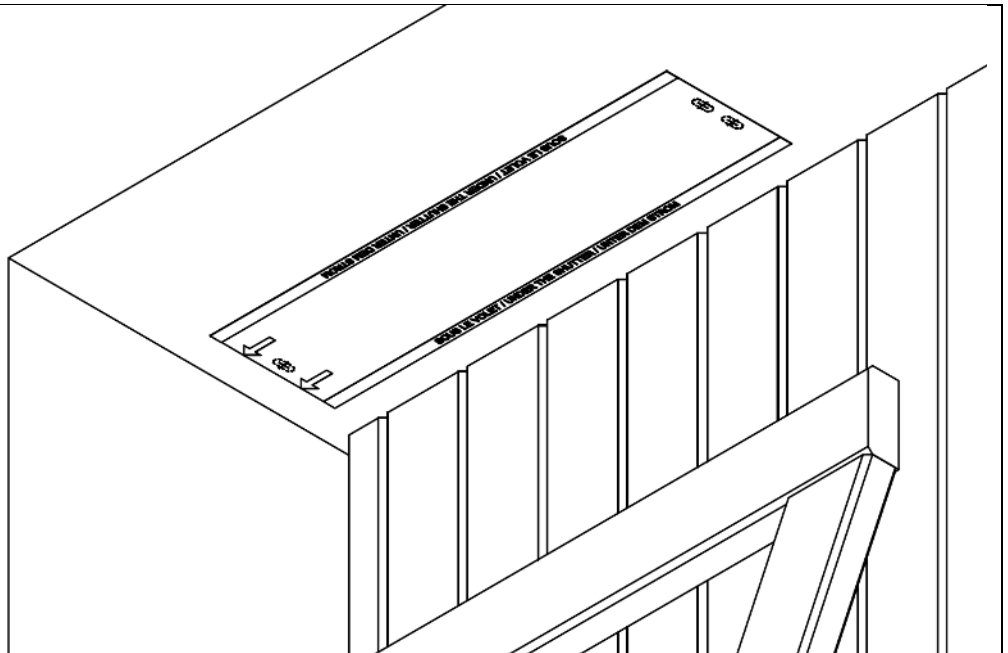

Une fois positionné, tracer les points de perçage 1, 2 et 3.

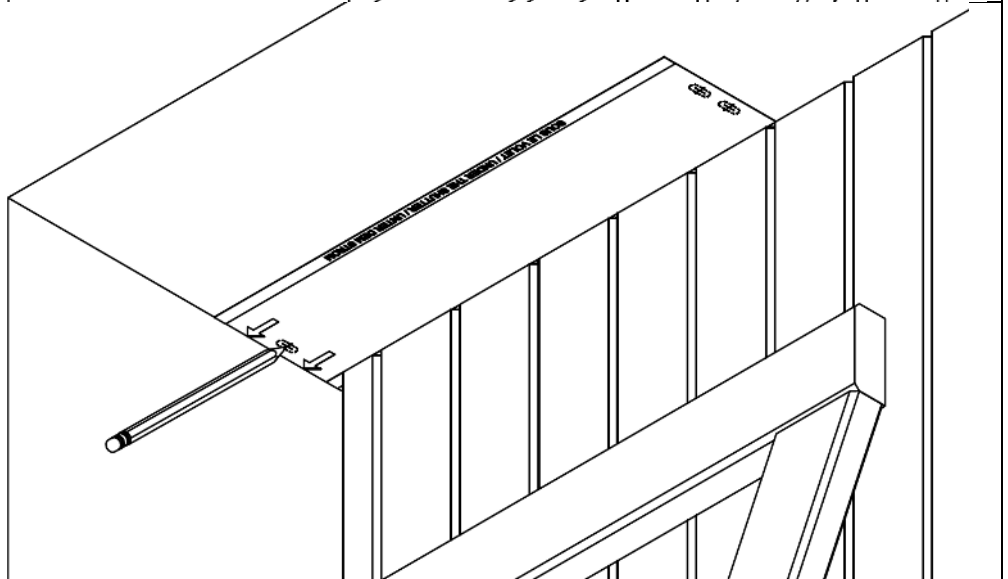

Percer les trous $\varnothing 6$
et insérer les
chevilles.

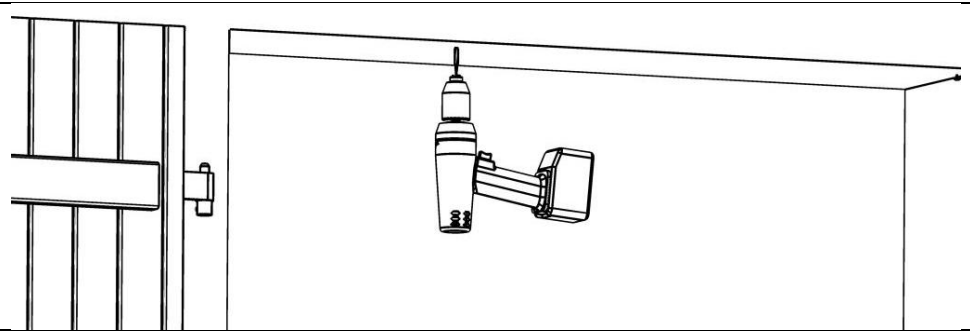

Fixer le moteur en
contrôlant
l'alignement de la
semelle.

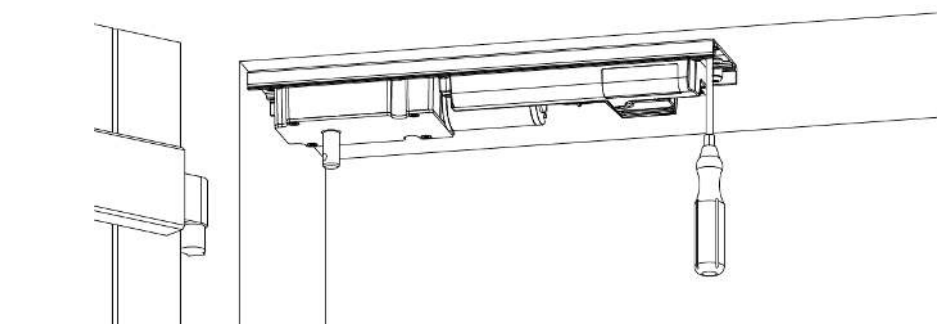

Fixer le capot
moteur.

Attention lors de la
mise en place des
carter à ne pas
« pincer » le câble
du panneau solaire.

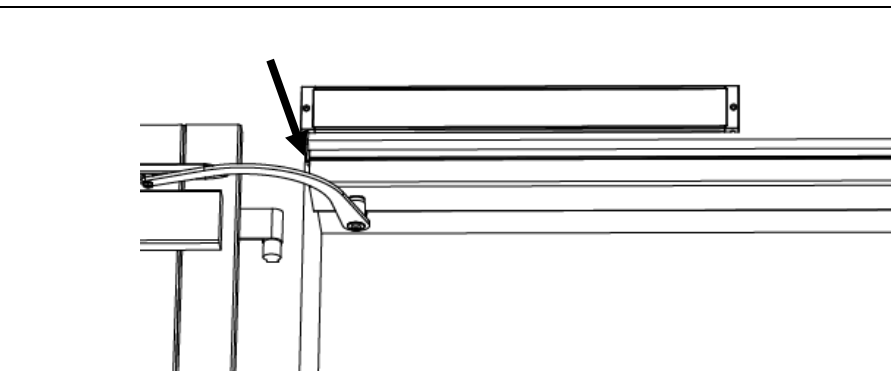

3.3.3 MONTAGE DU MOTEUR 1 VANTAIL, BAIE SUPERIEURE A 580 MM

Utilisation des gabarits de perçage

Marquage 1, 2 et 3 : Perçages des trous pour les profilés des moteurs à gauche ou à droite.
Rallonge à gauche ou à droite, marquage 4 et 5 : Perçages des trous pour la rallonge.

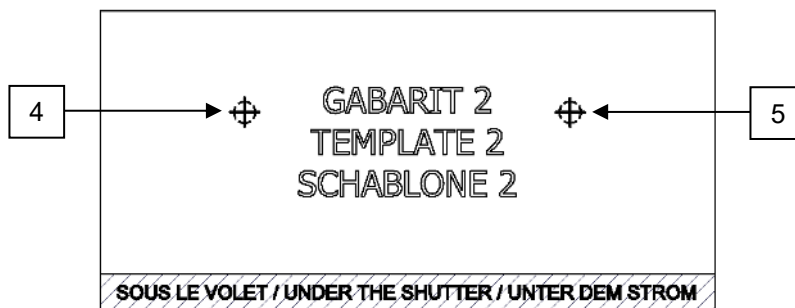
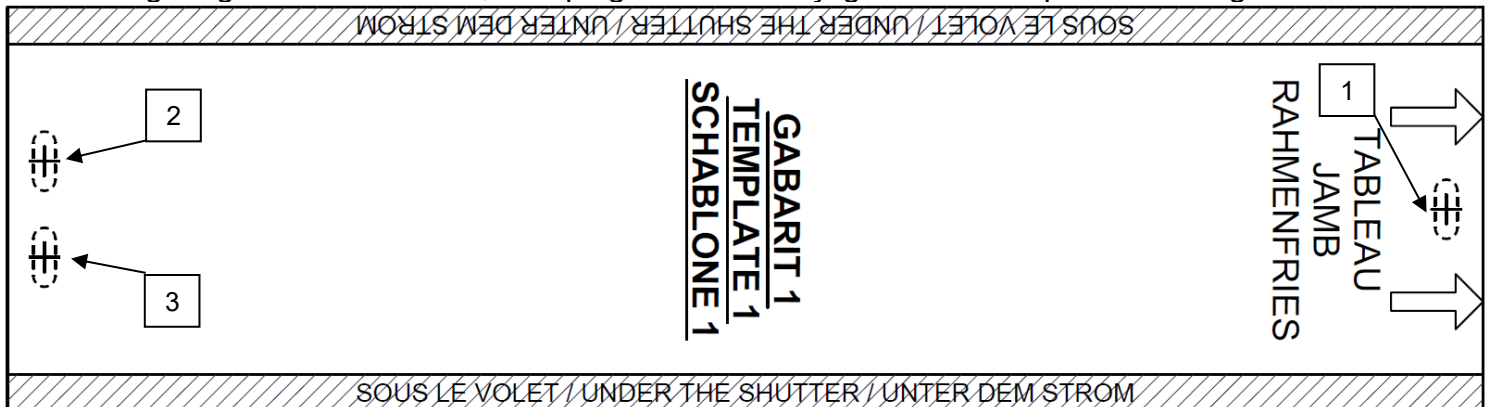

Montage

Introduire et aligner le gabarit sur le volet et le mettre en contact du mur.

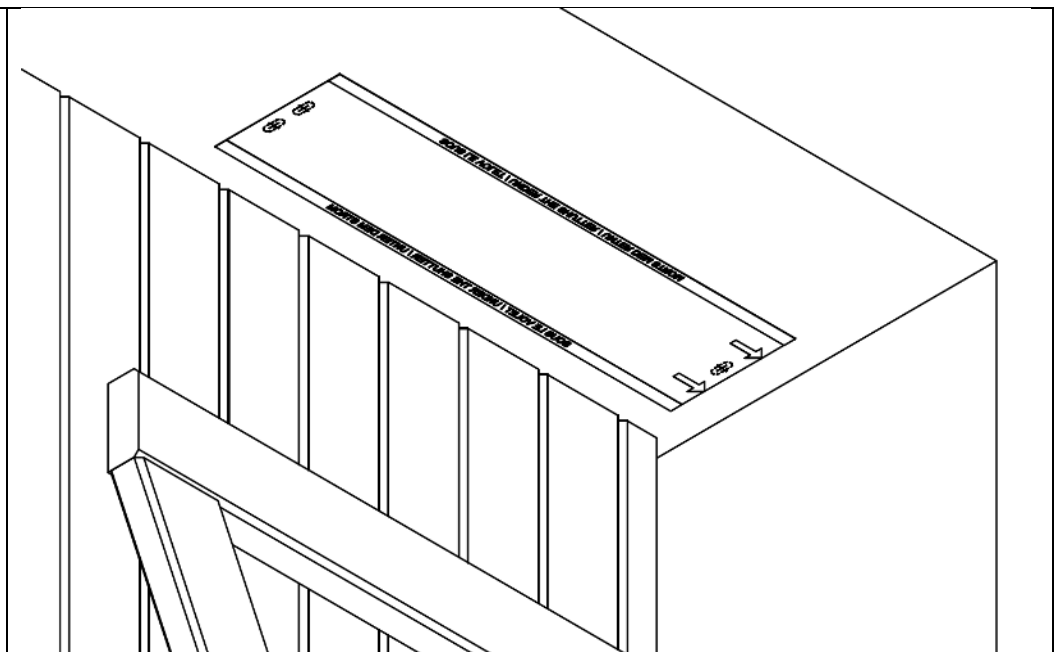

Une fois positionné,
tracer les points de
perçage 1, 2 et 3.

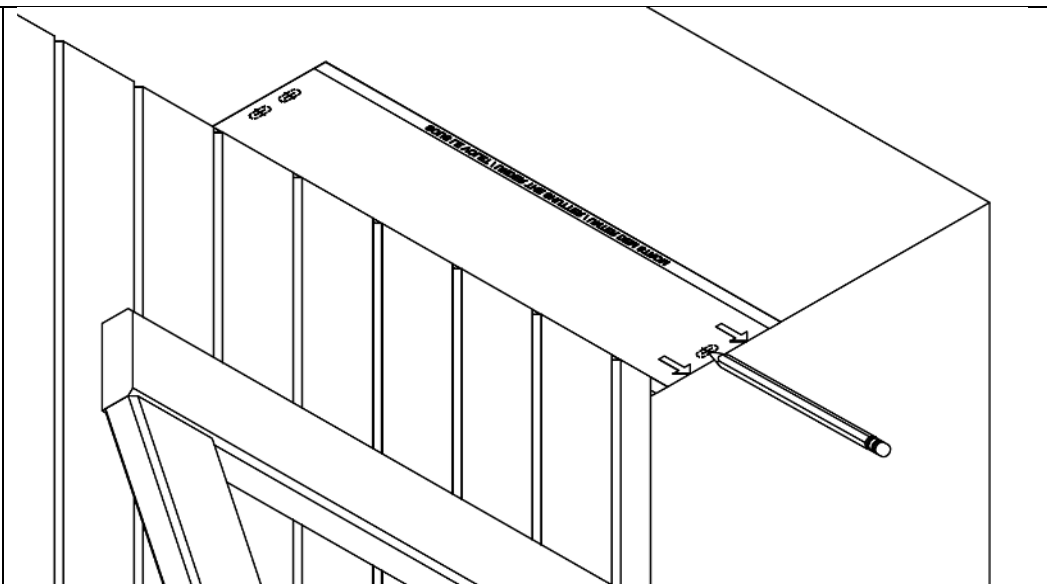

Introduire et aligner
le gabarit 2 sur le
volet et le mettre en
contact du mur.

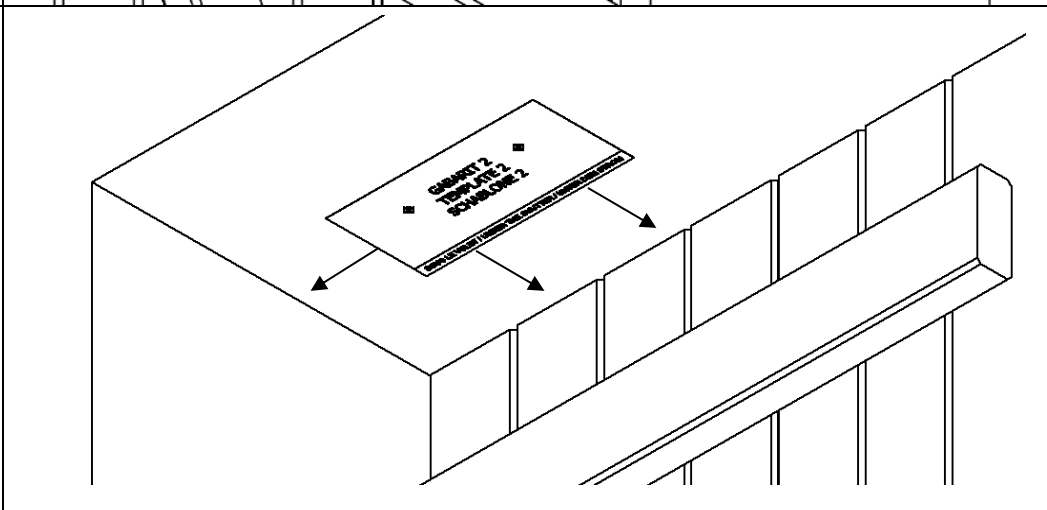

Repérer les trous de
rallonge en fonction
de l'emplacement
que vous avez défini.
**Rallonge à gauche
ou à droite**
Marquage 4 et 5 :
Perçages des trous
pour la rallonge.

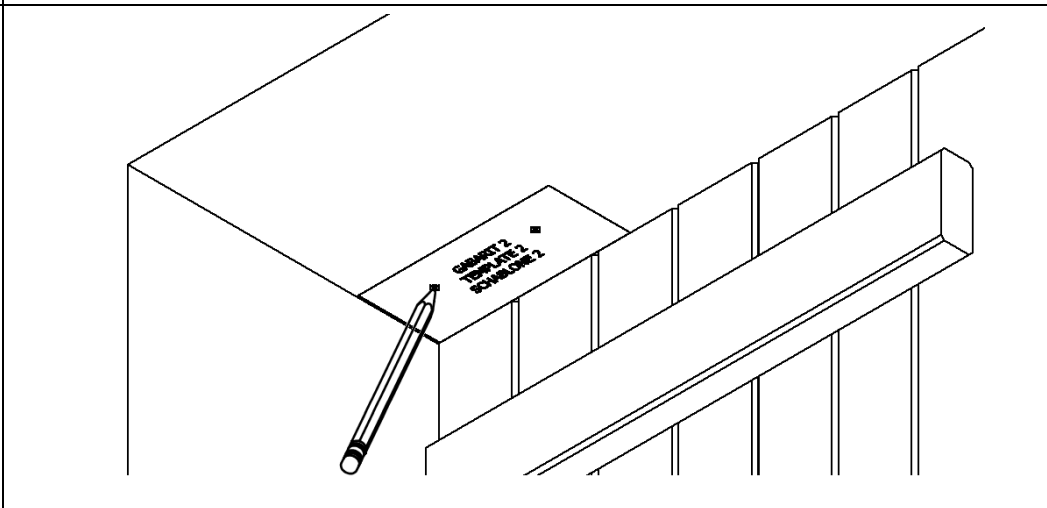

Faire la même
opération sur le
deuxième volet.
Percer les trous Ø 6
et insérer les
chevilles.

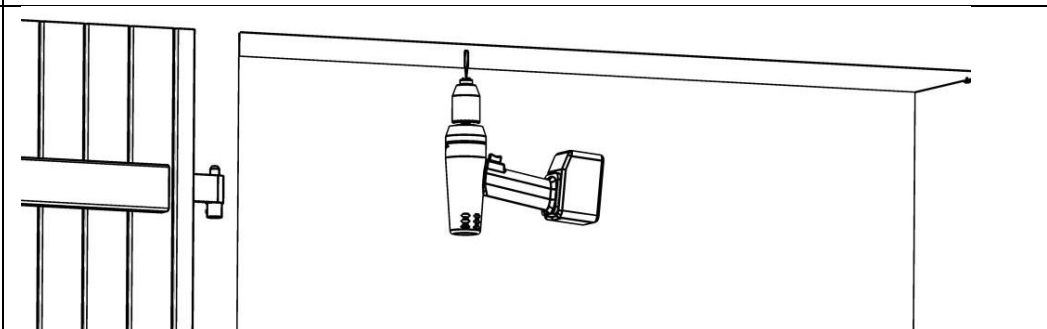

Fixer la platine avec
moteur sans bloquer
les vis. Puis la
seconde platine seul.
Contrôler
l'alignement avec le
moteur 1 avant de
bloquer toutes les
vis.

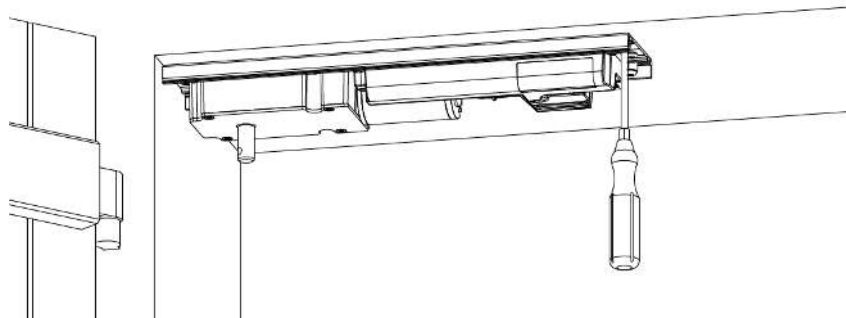

Fixer le capot
moteur.

Attention lors de la
mise en place des
carter à ne pas
« pincer » le câble
du panneau solaire.

Clipper le capot de la
petite semelle

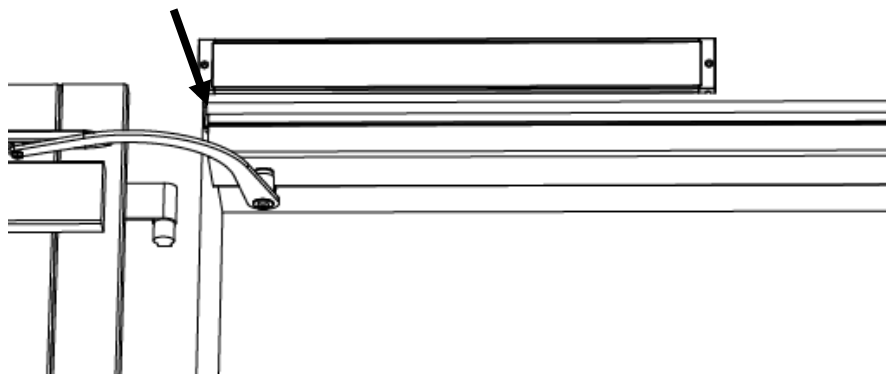

3.4 ASSEMBLAGE ET UTILISATION DES BRAS DEBRAYABLES

Nota : Les bras fournis avec le produit sont débrayables et donc interchangeables. Un même bras peut être utilisé à droite comme à gauche, il suffit de retourner le plat du bras.

- **Montage de bras pour un VOLET A GAUCHE (vue extérieur) :**

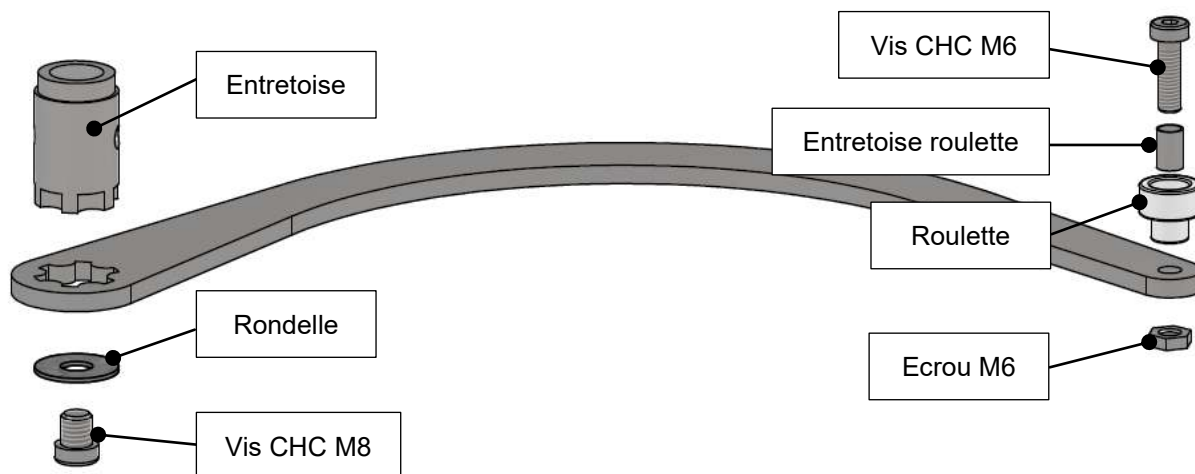

- **Montage de bras pour un VOLET A DROITE (vue extérieur) :**

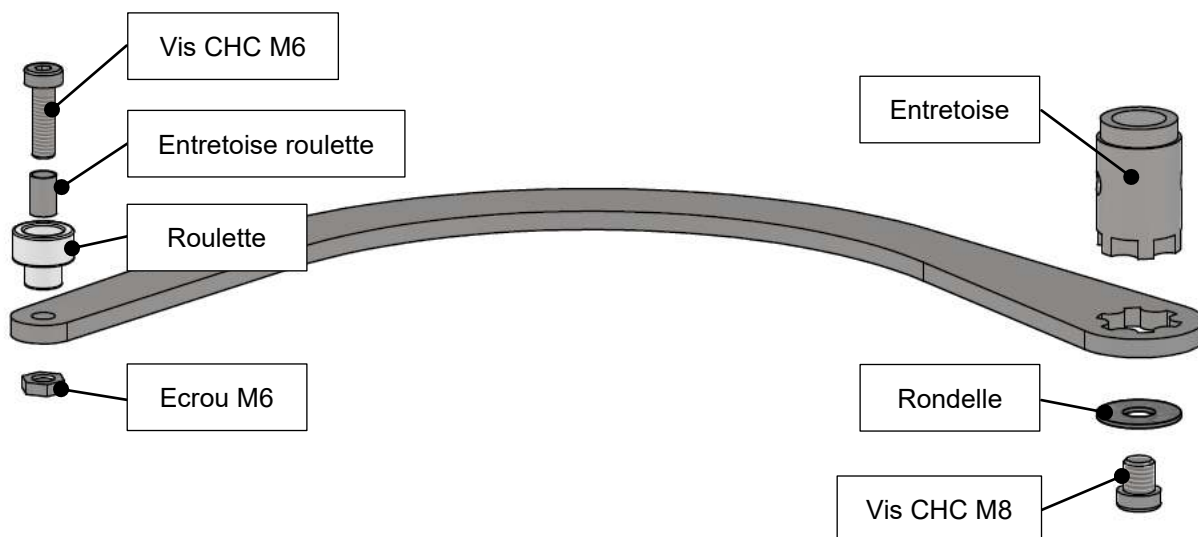

3.5 MONTAGE DU RAIL DE GUIDAGE

Nota : pour des vantaux inférieurs à 480 mm, recouper le rail à longueur.

Repérer au crayon la position A de l'axe de la roulette sur le **volet ouvert**.

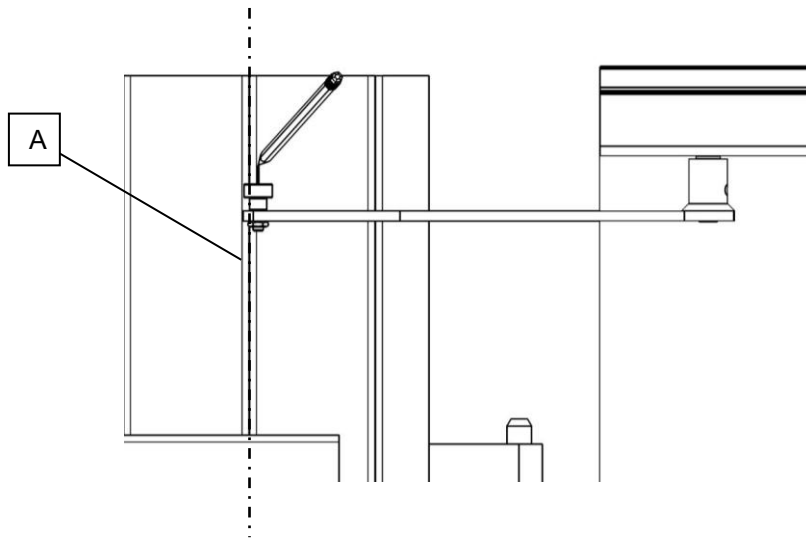

Marquer au crayon la position B de l'axe de la roulette sur le volet fermé.
Tracer également 2 traits, position C, à 26 mm du capotage.

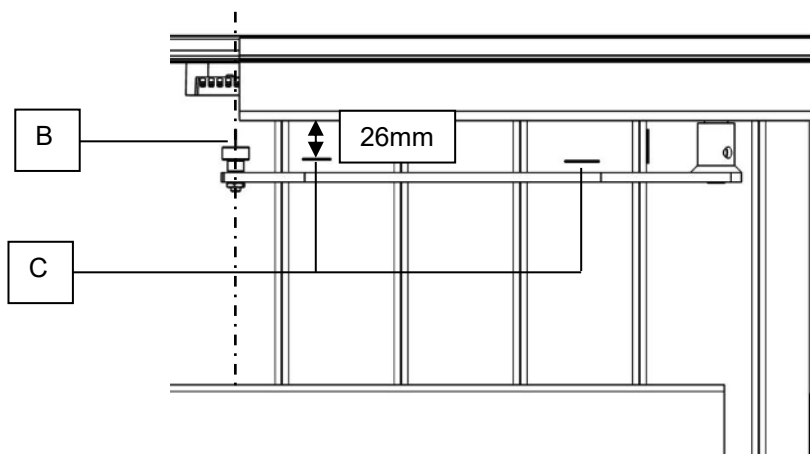

Glisser le galet dans le rail.

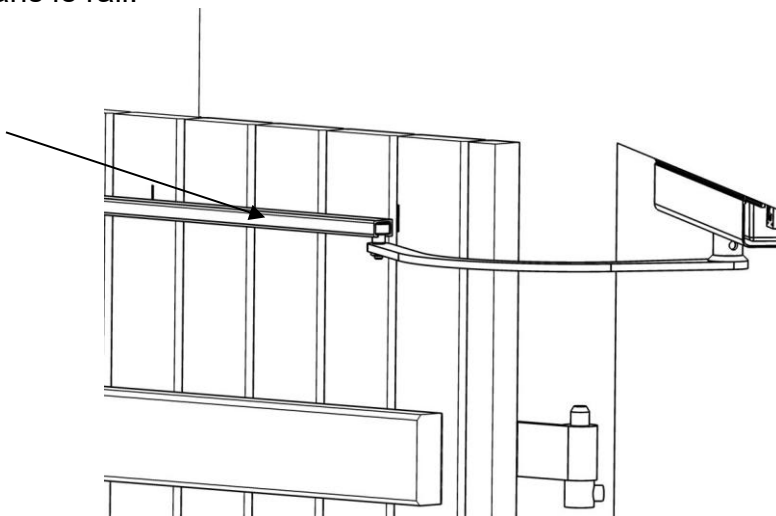

Monter les 2 embouts et approcher le volet sur le rail.

Positionner le rail afin que la distance entre les tracés et les trous de vis soit identique de chaque côté.

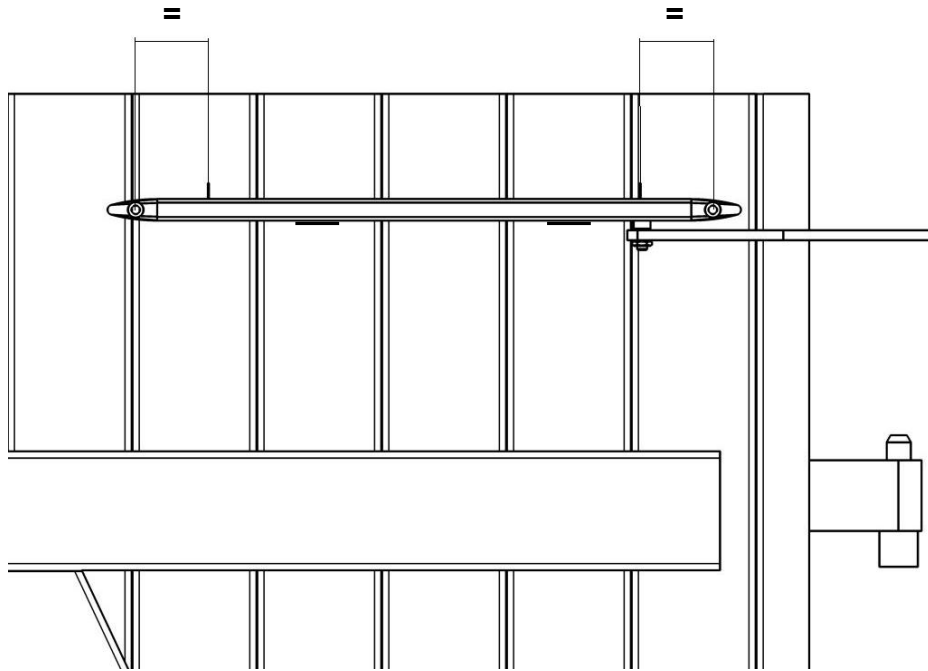

Aligner le dessous du rail sur les 2 repères C à 26 mm du capot, le mettre à niveau puis serrer les vis.

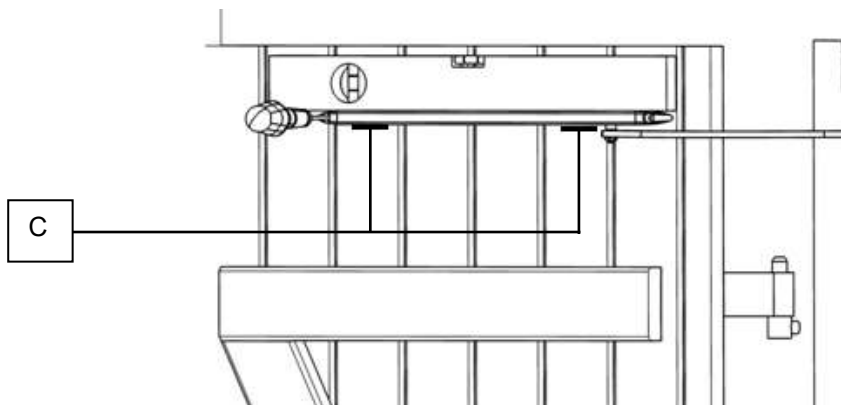

Vérifier la bonne rotation du volet.
Faire pivoter le volet pour aligner le trou du bras avec celui du gond.
Fixer le manchon au bras.

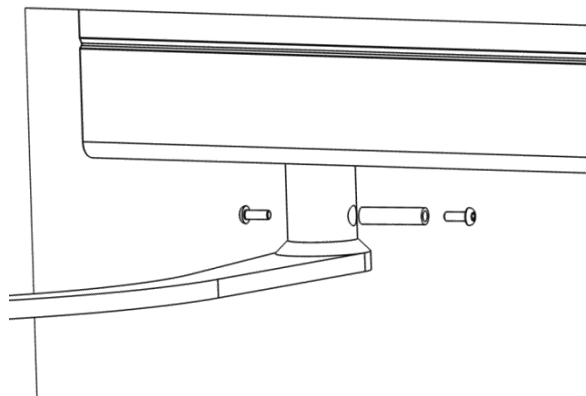

Remarque : le manchon est une pièce de sécurité, en cas d'effort trop important sur le volet, il casse, pour que la motorisation ne soit pas détériorée.

Recommencer ces opérations pour le second volet (2 vantaux).

4. SCHEMA RACCORDEMENT ELECTRIQUE

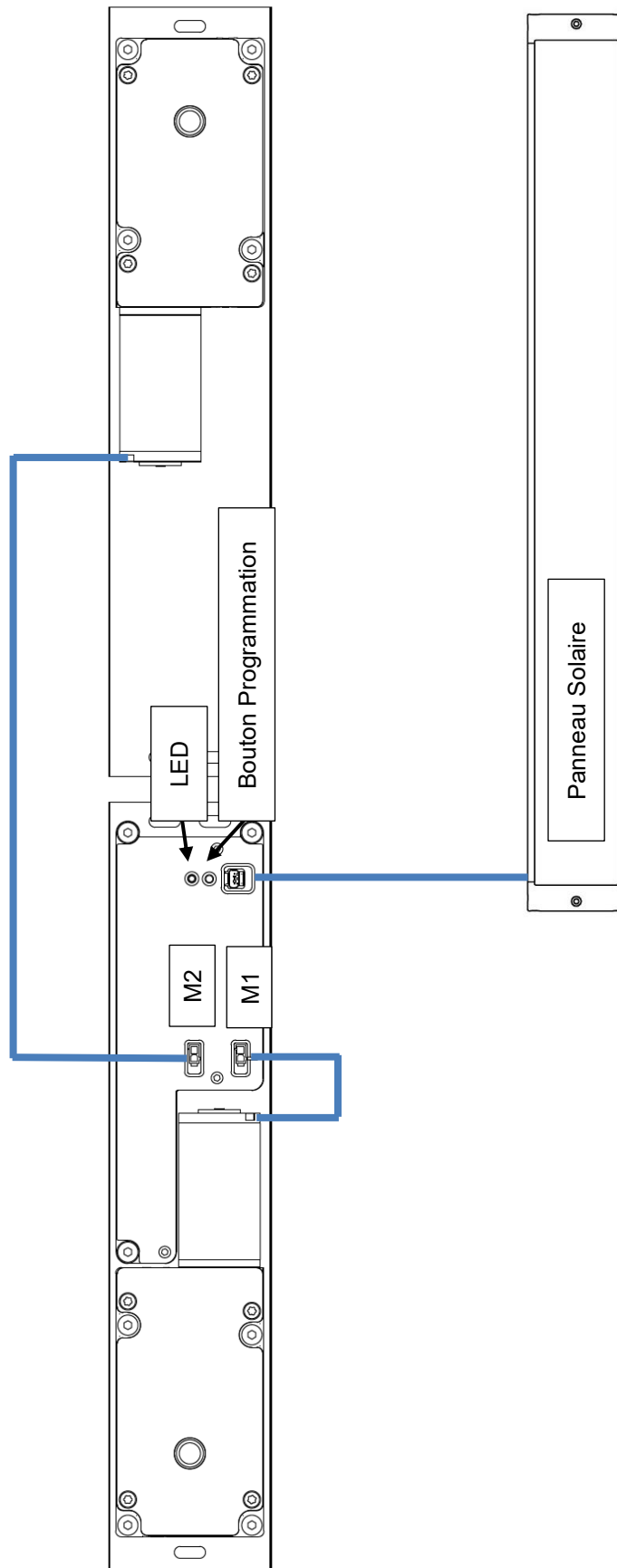

Remarque : il est possible de raccorder le moteur M2 ainsi que le panneau solaire avec des rallonges. Au maximum, 2 rallonges pour le moteur et 3 rallonges pour le panneau solaire.

5. PROCEDURE D'APPAIRAGE RADIO

5.1 SPECIFICATIONS RADIO

Fréquence : 433.92 MHz

Portée des émetteurs : environ 70 m en champ libre*

* La bonne propagation des ondes radio dépend de la nature des milieux à traverser. En fonction du type de construction la portée des ondes radio sera plus ou moins grande :

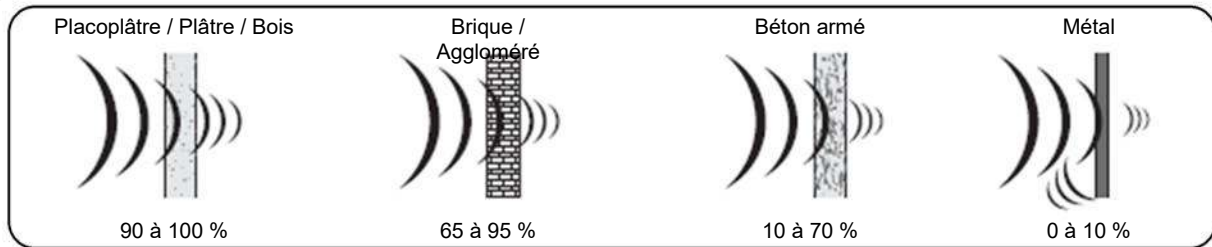

5.2 MISE EN ŒUVRE

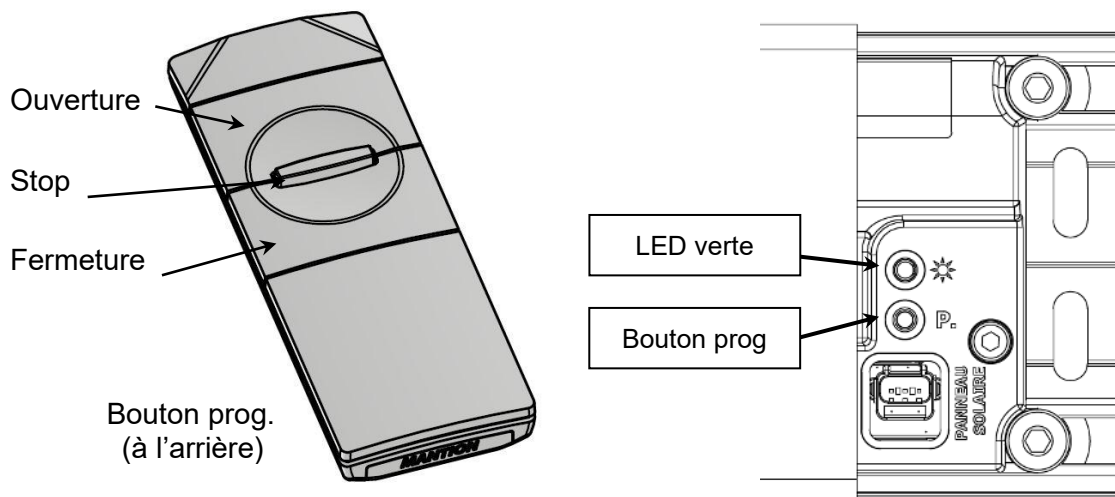

5.3 APPAIRAGE D'UNE TELECOMMANDE

1. Appui long sur le bouton de programmation du WINEO Solar pendant environ 5 sec.
La LED s'allume fixe (carte en mode « appairage radio »).
L'ensemble « bip » 1 fois.
2. Lorsque la LED est fixe, effectuer un appui sur le bouton prog. de la télécommande à l'arrière de celle-ci.
La LED clignote rapidement, puis s'éteint.
L'ensemble « bip » 1 fois : la télécommande est appairée.

Remarque : Il est possible d'appairer plusieurs WINEO Solar avec le même émetteur ainsi que plusieurs émetteurs sur un même WINEO Solar. Pour cela, il suffit de répéter les opérations ci-dessus. Il est possible d'appairer un maximum de 12 télécommandes sur 1 WINEO Solar.

5.4 SUPPRESSION D'UNE TELECOMMANDE

1. Appui long sur le bouton de programmation du WINEO Solar pendant environ 5 s.
La LED s'allume fixe (carte en mode « appairage radio »).
L'ensemble « bip » 1 fois.
2. Effectuer un appui court sur le bouton de programmation du WINEO Solar.
La LED clignote.
L'ensemble « bip » régulièrement toutes les secondes.
3. Appui court sur le bouton de prog. de la télécommande à l'arrière de celle-ci.
La LED clignote 2 fois.
L'ensemble « bip » 1 fois.

5.5 RETOUR USINE

1. Appui long sur le bouton de programmation du WINEO Solar pendant environ 5 s.
La LED s'allume fixe (carte en mode « appairage radio »).
L'ensemble « bip » 1 fois.
2. Appui long sur le bouton de programmation du WINEO Solar pendant environ 5 s.
La LED clignote 5 fois.
L'ensemble « bip » 1 fois.

L'ensemble est réinitialisé en mode usine.

Toutes les télécommandes associées au produit sont supprimées, les apprentissages de butées sont supprimés. Les réglages d'inversion moteur, sens moteurs sont également réinitialisé.

Il est nécessaire de refaire la procédure l'apprentissage des butées lorsqu'un retour usine est effectué.

Autres informations

Lorsque le produit est en attente d'un code d'identification radio (lumière fixe – enregistrement – ou clignotement lent – suppression), toute inaction de plus de 20sec environ éteint la LED : le produit est alors revenu en fonctionnement normal et il faut reprendre les manipulations depuis le début.

Lorsque le produit est en mode « suppression radio », un appui court sur le bouton de programmation éteint la LED, ramenant le WINEO Solar en mode de fonctionnement normal.

6. MISE EN SERVICE

Apprentissage des butées de fin de course

Les moteurs fonctionnent en vitesse lente tant que l'apprentissage n'est pas effectué.

2 bips sonores signal un fonctionnement sans apprentissage.

Le cycle d'apprentissage est obligatoire pour un fonctionnement standard et correct du produit.

Lancement du cycle d'apprentissage :

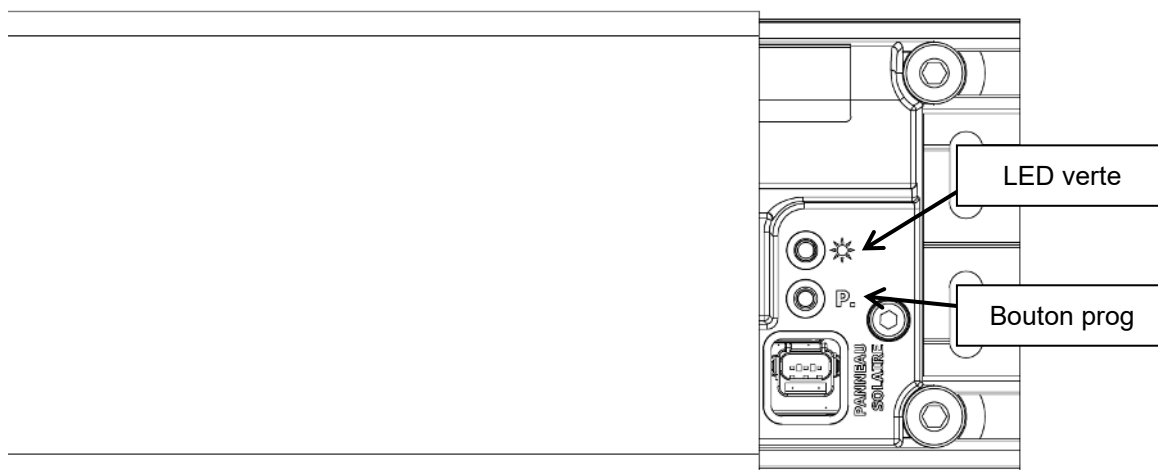

Pour démarrer le cycle d'apprentissage, effectuer un appui court sur le bouton prog à l'aide d'un petit tournevis.

Les volets s'ouvrent complètement puis se referment.

Lors de la fermeture, le battant 2 démarre avec un retard de 6s par rapport au battant 1.

Lorsque les volets sont fermés, le système est opérationnel.

1 bip sonore valide le bon apprentissage des butées.

Inversion sens ou position des moteurs :

Si une fois la procédure d'apprentissage effectuée, les volets sont en position ouverte ou que les volets ne se sont pas ouverts dans le bon ordre, une inversion du sens ou des moteurs est possible via le « mode master » de la télécommande radio appairé au produit. (Voir Ch7.2 « mode master »)

Fonctionnement des volets

Ouverture des volets	Appui sur le bouton poussoir OUVERTURE de la télécommande
Fermeture des volets	Appui sur le bouton poussoir FERMETURE de la télécommande
Arrêt des volets en position intermédiaire.	Appui sur le bouton poussoir STOP de la télécommande

Le produit WINEO Solar est équipé d'une sécurité par mesure ampérométrique. En cas d'obstacle durant l'ouverture ou la fermeture, le volet inverse son sens de marche et revient en position initiale.

7. UTILISATION DE LA TELECOMMANDE RADIO

7.1 FONCTIONNEMENT STANDARD DE LA TELECOMMANDE

La télécommande est équipée de 3 boutons dédiés au fonctionnement de la motorisation.

Ouverture des volets	Appui sur le bouton poussoir OUVERTURE de la télécommande
Arrêt des volets en position intermédiaire.	Appui sur le bouton poussoir STOP de la télécommande
Fermeture des volets	Appui sur le bouton poussoir FERMETURE de la télécommande

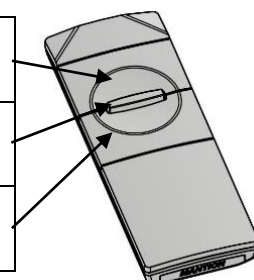

7.2 MODE MASTER

La télécommande est équipée d'un mode « master » lui permettant d'effectuer certain réglage directement depuis celle-ci sans avoir besoin d'accéder au bouton prog. du moteur*.

7.2.1 – NIVEAU 1 : APPAIRAGE D'UNE NOUVELLE TELECOMMANDE RADIO ET APPRENTISSAGE BUTEE

Effectuer un appui court sur le bouton de programmation de la télécommande.

La LED du moteur clignote (carte en mode « *MASTER NIV1* »).

L'ensemble « bip » en continue.

Ajout d'une nouvelle télécommande radio :

Un appui sur la touche ouverture de la télécommande permet de passer l'ensemble en mode appairage radio. La LED s'allume en fixe jusqu'à l'ajout d'une nouvelle télécommande (limite de temps de 20sec).

Appuyer sur le bouton prog. de la nouvelle télécommande à appairer.

La LED clignote 2 fois rapidement, puis s'éteint.

L'ensemble « bip » 1 fois : la nouvelle télécommande est appairée.

Apprentissage butée :

Un appui sur la touche fermeture de la télécommande permet de lancer le cycle d'apprentissage des butées.

Les volets s'ouvrent complètement puis se referment, la LED clignote tout au long du cycle.

Lors de la fermeture, le battant 2 démarre avec un retard de 6s par rapport au battant 1.

Lorsque les volets sont fermés (et que la LED ne clignote plus), le système est de nouveau opérationnel.

7.2.2 – NIVEAU 2 : REGLAGE CYCLE MOTEUR

Effectuer un appui court sur le bouton de programmation de la télécommande.

La LED de moteur clignote (carte en mode « *MASTER NIV1* »).

L'ensemble « bip » en continue.

Effectuer un appui court sur le bouton STOP de la télécommande.

La LED de moteur effectue des doubles clignotement rapide (carte en mode « *MASTER NIV2* »).

L'ensemble effectue des doubles « bip » en continue.

Inversion sens de rotation :

Un appui sur la touche ouverture de la télécommande permet de changer le sens de rotation des moteurs.

La LED du moteur s'éteint.

L'ensemble « bip » 1 fois.

Les sens d'ouverture et de fermeture des moteurs sont inversés.

**Toutes les télécommandes déjà appairées au produit peuvent être utilisées en mode master*

Inversion Moteur M1 et Moteur M2 :

Un appui sur la touche fermeture de la télécommande permet d'inverser les moteurs du produit.

La LED de moteur s'éteint.

L'ensemble « bip » 1 fois.

Les moteurs M1 et M2 sont inversés.

Il est nécessaire de relancer un cycle d'apprentissage des butées afin que le produit se recalibre.

Remarque

Lorsque le produit est en attente d'une commande en mode « master », toute inaction de plus de 20sec environ le fait sortir de ce mode : le produit est alors revenu en fonctionnement normal.

8. MONTAGE FINAL

Recoupe du capot de finition

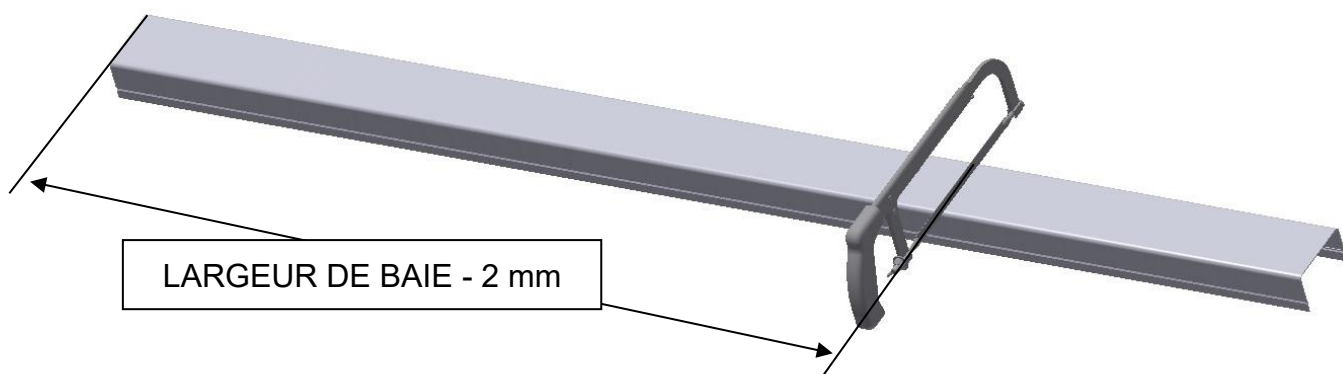

Perçage du passage des câbles

Perçages pour système filaire. Mettre en place les passes câbles.	Perçages pour système radio. Mettre en place les passes câbles.
<p>8 mm 23 mm 10 mm 14 mm 10 mm</p>	<p>23 mm 10 mm 8 mm</p>

Percer 2 avant trous de 5 mm sur le capot à 59 mm du bord puis percer 2 trous de 20 mm avec la mèche à bois fournie.

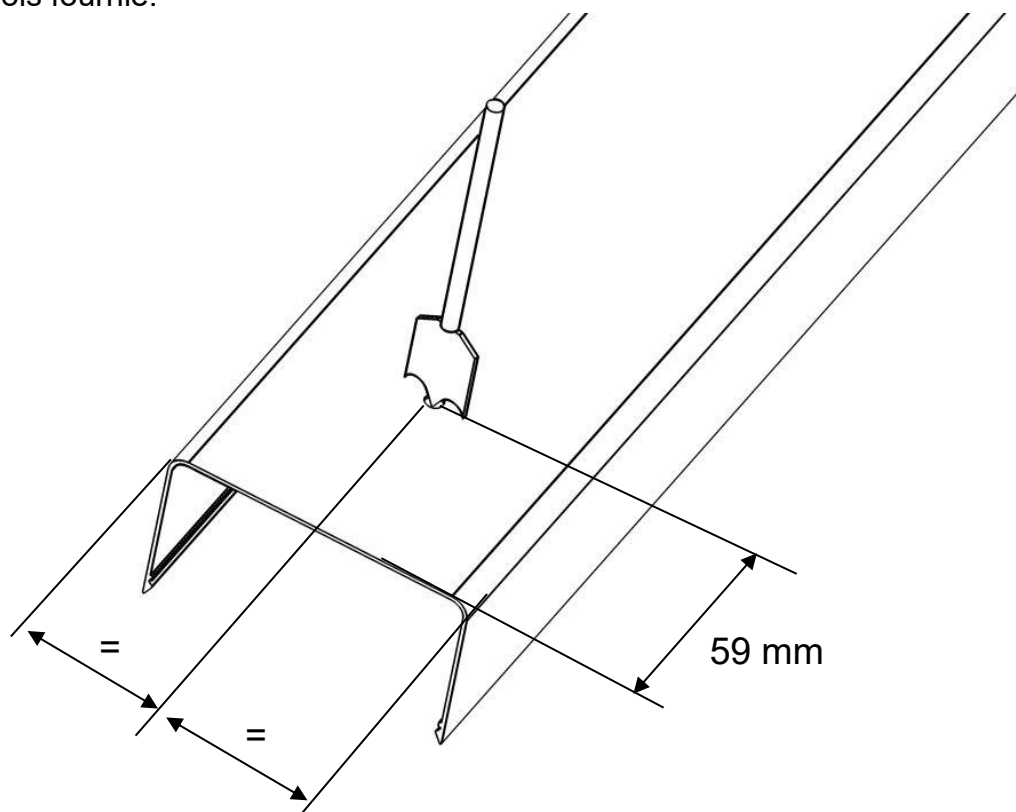

Démonter les bras, monter le capot de finition.
Passer le / les câble(s) dans la fente.

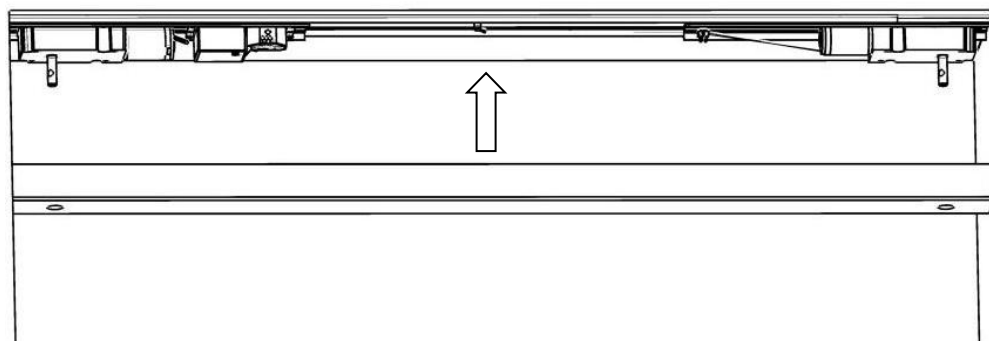

Replacer et serrer les vis des bras.

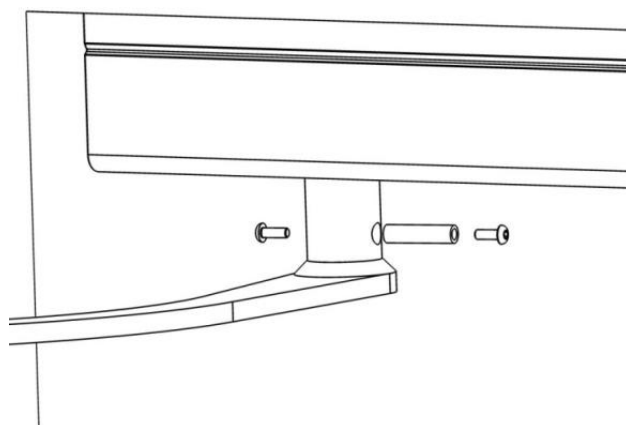

9. DIAGNOSTIQUE SONORE

Nombre de « BIP »	Comportement / Cause
1 « BIP » court : Validation	Mise sous tension du produit Appuis sur bouton programmation du moteur (long ou court) Validation de l'apprentissage des butées Télécommande correctement (dés)appairée Inversion sens moteur validée Inversion position moteur validée Retour usine
2 « BIP » court : Problème	Commande effectuée lorsque l'apprentissage n'est pas fait Commande lorsque la batterie est faible Erreur lors de l'appairage d'une télécommande (déjà associé ou maximum de télécommande atteint)
3 « BIP » court	Commande alors que batterie très faible (fonctionnement impossible)
1 « BIP » long	Obstacle sur la course des volets
2 « BIP » long	Moteur 1 non détecté
1 « BIP » en continue	Attente de suppression d'une télécommande Mode Master niveau 1
2 « BIP » en continue	Mode Master niveau 2

10. DIAGNOSTIQUE NIVEAU 1

Symptômes	Causes probables	Solutions
Les moteurs ne fonctionnent pas	Le produit n'est pas alimenté	Contrôler le branchement de la batterie.
Les moteurs fonctionnent en vitesse lente	Mauvais apprentissage	Refaire un apprentissage (voir procédure d'appairage radio)
Les moteurs ne ralentissent pas en fin de course	Mauvais apprentissage	Refaire un apprentissage (voir procédure d'appairage radio)
Le volet avec recouvrement arrive en premier à la fermeture	Disposition des blocs moteur 1 et moteur 2 inversé	Inverser moteur 1 et moteur 2 via le mode master de la télécommande
Le volet commence sa course et revient dans sa position	Présence d'un obstacle	Supprimer l'obstacle.
Le volet va trop loin à la fermeture	Absence de butées	Vérifier la présence d'une butée de volets en bas et en haut.
Le moteur tourne mais le volet ne s'ouvre pas (ou ne se ferme pas)	Manchon de liaison cassé ou absente	Remettre un manchon.
Les moteurs ne tournent pas sur une demande d'ouverture ou de fermeture	La commande est défectueuse	Vérifier que les piles ne soient pas défectueuses (la LED doit s'allumer sur un appui).
Le volet ne se ferme ou/et ne s'ouvre pas complètement	Le rail est mal monté	Vérifier le montage du rail (voir notice).

